

Swegon PACIFIC

Integrierter Klimabalken



KURZINFORMATIONEN

- PACIFIC ist ein Klimabalken mit extrem hoher Leistung für die Installation in Zwischendecken.
- Dank seiner großen Flexibilität erfüllt er alle aktuellen und zukünftigen Anforderungen.
- Der modulare Aufbau ermöglicht variable Konfigurationen je nach Bedarf.
- Zuluft, Kühlung und Heizung
- Lüftung, Kühlung und Elektroheizung
- Zusatzmodul SAVEA mit zusätzlicher Zuluft (SA) und Abluft (EA) im selben Unterblech wie PACIFIC.

ÜBERSICHT

Primärluftvolumenstrom l/s	Druckbereich Pa	Kühlkapazität W	Heizleistung	
			Wasser W	Elektrisch W
Bis zu 75	30 bis 150	Bis zu 3400	Bis zu 3500	Bis zu 1000

Zusatzmodul SA		Zusatzmodul EA
Zuluftvolumenstrom l/s	Kühlkapazität W	Abluftvolumenstrom l/s
Bis zu 65	Bis zu 470	max 100

Grösse				
Längen (mm)	Breiten (mm) min./max.	Höhen (mm)		
		Ø100	Ø125	Ø160
1200, 1800, 2400, 3000*	594 / 667*	163	189	277

*Pacific ist in Längen und Breiten erhältlich, die an die am häufigsten im Handel vorkommenden Zwischendecken angepasst sind (siehe Seite 16).

Inhaltsverzeichnis

Technische Beschreibung	3
Funktion	3
Zusatzmodul SA/EA und Zubehörpaket.....	6
Komfort- und Einjustierungsfunktionen.....	10
Zubehör für PACIFIC Balken	13
Montierte Steuerausrüstung.....	15
Installation	16
Dimensionierung	19
Kühlung.....	19
Heizung.....	27
Schallpegel	35
Abmessungen	36
Klimabalken.....	36
Klimabalken mit Zusatzmodul SA/EA	38
Klimabalken mit Zusatzmodul SA/EA mit VAV-Set	39
Klimabalken mit Zusatzmodul SA/EA mit CAV-Set.....	40
Spezifikation	41
Zubehör.....	43
Beschreibungstext	44

Technische Beschreibung

Funktion

PACIFIC ist ein aktiver Klimabalken mit Zweiweg-Luftverteilung. Die Einheit hat keinen eigenen Ventilator, sondern wird durch den in einem zentralen Belüftungsgerät erzeugten Druck und Volumenstrom betrieben. Dies gewährleistet einen niedrigen Schallpegel und hohen Komfort im Raum.

PACIFIC ist für trockene System ohne Kondensatbildung ausgelegt, daher benötigt man kein Drainagesystem für Kondensatwasser oder einen Filter. Dank der minimalen beweglichen Teile und da kein Filter vorhanden ist, gibt es nur einen sehr geringen Wartungsbedarf.

Induktionsprinzip

Der Klimabalken PACIFIC funktioniert nach dem Induktionsprinzip. Ein zentrales Luftaufbereitungsgerät verteilt die Primärluft über ein Kanalsystem in den Druckkasten (plenum) der Einheit und erzeugt so einen Überdruck. Um die Luftmenge variieren zu können, hat der Druckkasten mehrere verstellbare Leisten mit Düsen. Durch den Überdruck im Druckkasten wird die Primärluft mit relativ hoher Geschwindigkeit durch die Düsen gedrängt. Während die Primärluft mit hoher Geschwindigkeit durch die Düsen verteilt wird, entsteht im Bereich über dem integrierten Wärmetauscher (Register) ein Unterdruck. Durch den Unterdruck saugt der Wärmetauscher Raumluft an (induziert), die nach Bedarf aufbereitet wird.

Bei Kühlbedarf öffnet die Regelausrüstung des Raums das Kühlventil und lässt Kühlwasser durch den Kühlkreis des Wärmetauschers zirkulieren. Die Umluft wird gekühlt und mit der Primärluft gemischt, bevor sie dem Raum zugeführt wird.

Bei Heizbedarf wird das Heizventil geöffnet, im Wärmetauscher zirkuliert Warmwasser und die Umluft wird erwärmt, bevor sie mit der Primärluft gemischt und dem Raum zugeführt wird.

PACIFIC kann auf Wunsch auch mit einer Elektroheizung ausgerüstet werden. Elektroheizung wird durch in die Heizrohre des Wärmetauschers eingeschobene Heizstäbe generiert. Das Induktionsprinzip ist das gleiche, wie bei der Wasserheizung, nur dass statt ein Ventil zu öffnen hier die Heizstäbe unter Spannung gesetzt werden.

Wenn weder Heiz- noch Kühlbedarf vorliegen, wird die Umluft ohne Aufbereitung durch den Wärmetauscher geleitet. Das Verhältnis zwischen Primärluft und Umluft variiert je nach Größe des Überdrucks und der Primärluftmenge. Dieses Verhältnis wird auch Induktionsgrad genannt.



Abbildung 1. PACIFIC

Flexibilität

Aufgrund der modularen Konstruktion und der integrierten Einjustierungsfunktionen kann PACIFIC im Laufe seiner Lebensdauer jederzeit an veränderten Bedarf angepasst werden.

- In der Projektierungsphase: Leistung und Abmessung für das aktuelle Projekt wählen
- In der Installationsphase: Menge des Luftvolumenstroms, Verteilung und Richtung für optimalen Komfort einjustieren
- In der Betriebsphase: Menge des Luftvolumenstroms, Verteilung und Richtung an veränderte Nutzungen oder Grundrisse anpassen



Abbildung 2. Standard Pacific Klimabalken.

Zusatzmodul SA/EA

Ein Standard Pacific kann auch mit einem in das Zu- und Abluftmodul zu integrierendem Zusatzmodul SA/EA ausgerüstet werden.

Um unterschiedliche Funktionen zu erhalten, kann das SA/EA-Modul auch um unterschiedliche Zubehöropakete ergänzt werden.



Abbildung 3. Pacific mit Zusatzmodul SA/EA.



Abbildung 4. Kühlfunktion

1 = Primärluft

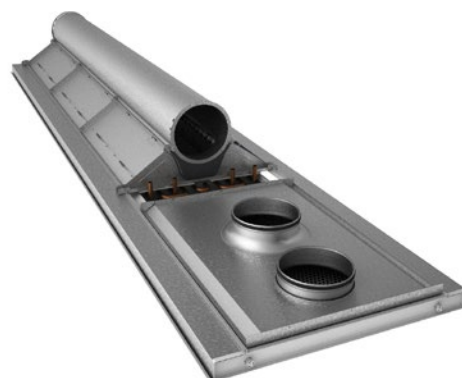
2 = Induzierte Raumluft

3 = Primärluft gemischt mit abgekühlter Raumluft

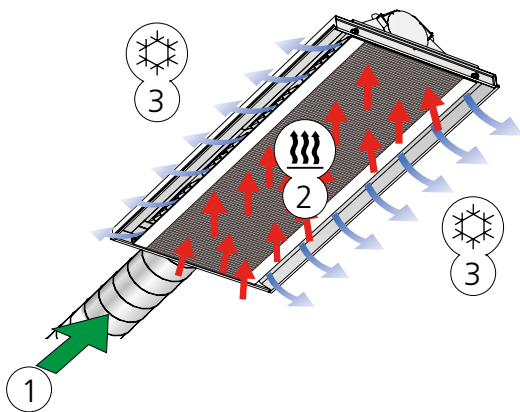

Abbildung 6. Neutralfunktion

1 = Primärluft

2 = Induzierte Raumluft

3 = Primärluft gemischt mit unbehandelter Raumluft

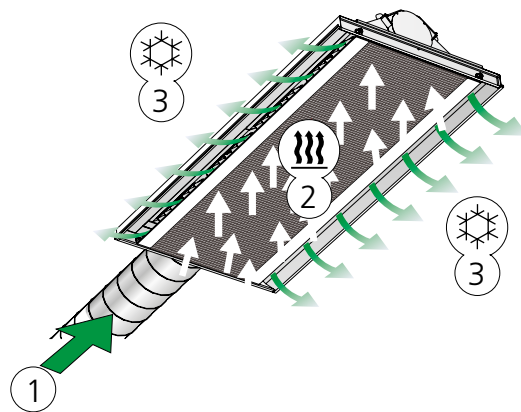

Abbildung 5. Heizfunktion

1 = Primärluft

2 = Induzierte Raumluft

3 = Primärluft gemischt mit erwärmter Raumluft

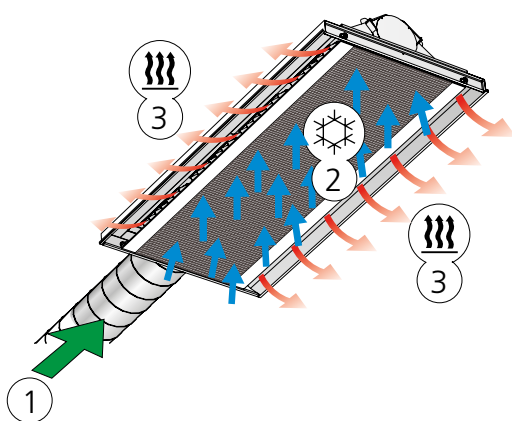

Abbildung 7. Kühlfunktion für Pacific SA/EA

1 = Primärluft

2 = Induzierte Raumluft

3 = Primärluft gemischt mit abgekühlter Raumluft

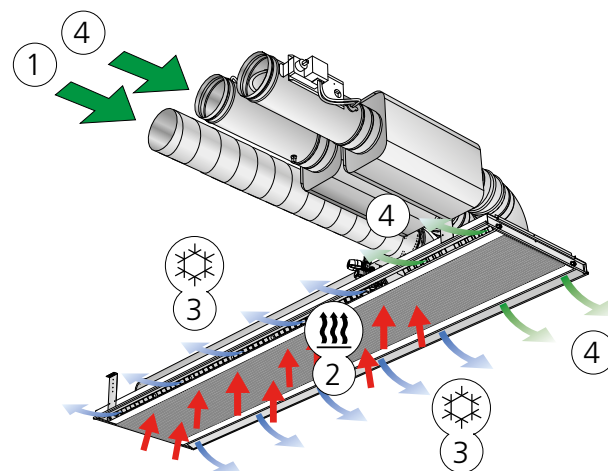
4 = Zusätzliche Zuluft

Geeignete Räume

- Büro- und Konferenzräume
- Schulungsräume
- Hotels
- Restaurants
- Krankenhäuser
- Geschäfte
- Einkaufszentren

Sicherheit

PACIFIC ist nach Eurovent zertifiziert. Dies garantiert, dass sämtliche angegebenen Daten getestet und bestätigt wurden.

Leistung und Verantwortung

PACIFIC wurde für die Produktion hoher Kühl- und Heizleistung ohne Einbußen für den Komfort entwickelt. Der Auslauf der Einheit wurde für einen großen Druck- und Volumenstrombereich bei gleichbleibendem Coanda-Effekt entwickelt. Hierdurch bleibt die verteilte Luft an der Decke und mischt sich nicht mit der Raumluft, die Luftgeschwindigkeit im Aufenthaltsbereich wird verringert. Das Ergebnis ist ein gutes Innenraumklima mit niedrigen Luftgeschwindigkeiten.

Flexibilität

In modernen Bürogebäuden werden die Anforderungen an bedarfsangepasste Luftaufbereitung immer höher. Ein zu Beginn gefasster Plan, eine offene Bürolandschaft zu gestalten, kann bald in eine Aufteilung in kleinere Räume aufgehen. Kühl-, Heiz- und Lüftungsinstallationen von Beginn an durchdacht zu planen kann die Kosten bei zukünftigen Veränderungen von Betrieb oder Bedarf deutlich senken. PACIFIC ist ein für maximale Flexibilität während der gesamten Lebensdauer entwickelter Klimabalken.

Da unterschiedliche Gebäude auch unterschiedliche Anforderungen an Leistung und physische Abmessungen mit sich bringen, kann PACIFIC ebenfalls für den jeweils aktuellen Bedarf konfiguriert werden. Die Einheit ist in zwei Module aufgeteilt: Leistungsmodul und Designmodul.

Das Leistungsmodul enthält ein kombiniertes Kühl- und Heizregister mit zwei separaten Wasserkreisläufen, einen für die Kühlung und einen für die Heizung. Das Leistungsmodul ist in vier unterschiedlichen Längen erhältlich. Bei Wahl des Zusatzmoduls SA/EA stehen für das Leistungsmodul drei Längen zur Verfügung. Die erforderliche Länge ergibt sich aus Leistungs- und Flexibilitätsbedarf.



Abbildung 8. leistungsmodul.

Abhängig von Luftvolumenstrom und Schallschutzanforderungen stehen Primärluftanschlüsse in drei unterschiedlichen Durchmessern zur Auswahl: Ø100, Ø125 und Ø160 mm. Die Höhe der Einheit wird durch den Durchmesser der Luftanschlüsse bestimmt, das bedeutet, dass oberhalb der abgehängten Decke ein zugänglicher Freiraum bleiben muss.



Abbildung 9. Leistungsmodul - Ø100, Ø125 und Ø160 mm







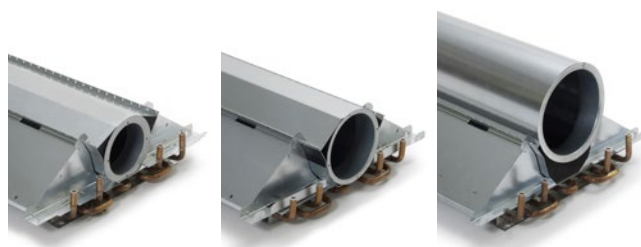

Abbildung 10. PACIFIC SA/EA mit Leistungsmodul und Zusatzmodul SA/EA - Ø160 mm, zwei Anschlusspunkialternativen für Kühl- und Heizrohr.

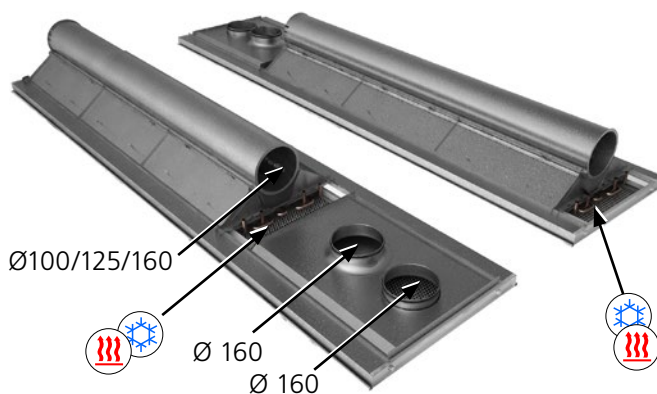
Zusatzmodul SA/EA und Zubehörpaket

Das Zusatzmodul SA/EA ist ein Zubehör, das in den Klimabalken Pacific montiert und integriert wird.

Das Modul hat zwei Anschlüsse mit Ø160mm, einen für zusätzliche Zuluft und einen für Abluft.

Ein Pacific SA/EA kann folgende Funktionen bereitstellen:

	Kühlung
	Heizung
	Zuluft, die durch das Leistungsmodul gekühlt oder erwärmt wird
	zusätzliche Zuluft über das SA/EA-Modul
	Abluft über das SA/EA-Modul



Abbildung 11. Funktionen im Pacific SA/EA



Abbildung 12. Zusatzmodul SA/EA

Pacific SA/EA ist mit Anschlussrohren für Kühlung und Heizung lieferbar. Diese befinden sich dann zwischen dem Leistungsmodul und dem SA/EA-Modul oder alternativ auf der Kurzseite des Produkts.

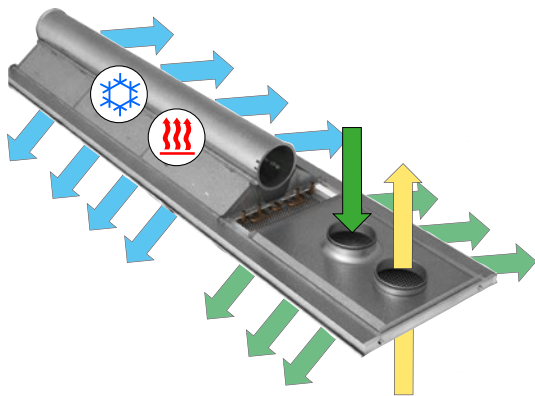

Abbildung 13. Pacific SA/EA mit Wasseranschluss zwischen Leistungsmodul und SA/EA-Modul.

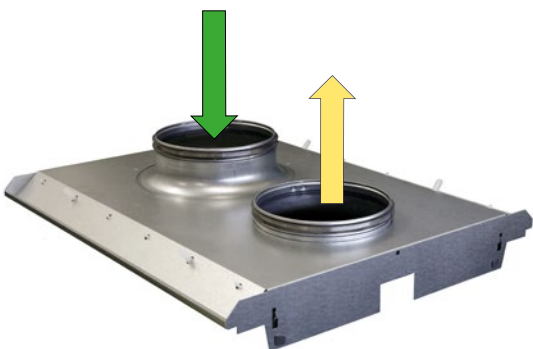

Abbildung 14. Pacific SA/EA mit Wasseranschluss an der Kurzseite.

Zubehörpaket

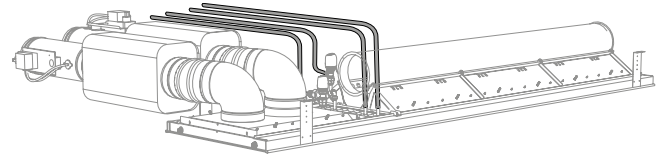
Pacific und das SA/EA-Modul wurden entwickelt, damit Leistung, Schallpegel und Komfort im Raum optimal sind.

Um das Produkt noch weiter an den Bedarf anpassen zu können, gibt es zur Ergänzung des Produkts mehrere Zubehörsets.

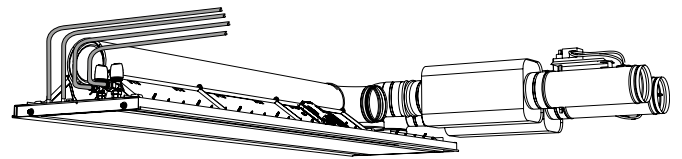
T-AIR KIT VAV

Dieses Zubehörset kann verwendet werden, wenn zusätzliche Zuluft zum Raum über das SA/EA-Modul gewünscht wird.

Das Set enthält eine manuelle Einstellklappe für konstanten Luftvolumenstrom, Schalldämpfer, Anschlussmuffen und Rohrbogen.

Technische Daten wie z. B. Luftvolumenstrom und Schallpegel können ProSelect entnommen werden.



Abbildung 15. Pacific mit zusätzlicher Zuluft über T-AIR KIT CAV

Dasselbe Zubehörset wird verwendet, wenn eine integrierte Abluftlösung mit einem konstanten Abluftvolumenstrom gewünscht ist. Die Teile werden dann am Abluftanschluss des SA/EA-Moduls montiert.

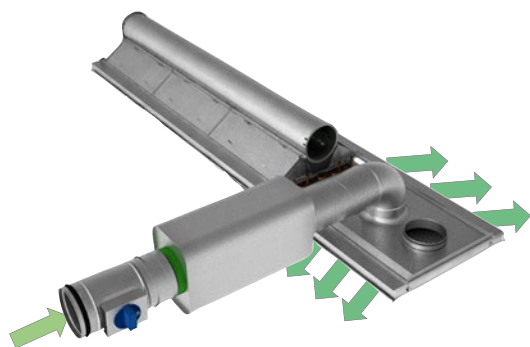

Abbildung 16. Pacific mit Abluft über T-AIR KIT CAV

Zwei T-AIR KIT CAV werden verwendet, wenn eine integrierte Lösung mit zusätzlicher Zuluft und Abluft und konstantem Luftvolumenstrom erreicht werden soll. Die Teile werden dann am Anschluss sowohl für die Zu- als auch die Abluft des SA/EA-Moduls montiert.

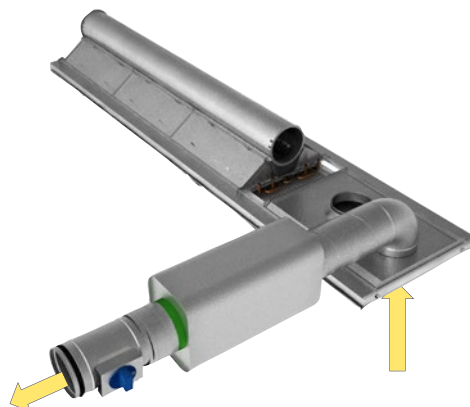

Abbildung 17. Pacific mit zusätzlicher Zuluft und Abluft über T-AIR KIT CAV

T-AIR KIT VAV

Dieses Zubehörset kann zusammen mit der Steueraus-rüstung URC1 verwendet werden, wenn bei Anwesen-heit im Raum zusätzliche Zuluft über das SA/EA-Modul gewünscht ist.

Bei Abwesenheit ist der Luftvolumenstrom an den Klima-balken konstant (der Luftvolumenstrom ist abhängig von Kanaldruck, Produktgröße und Düsenkonfiguration).

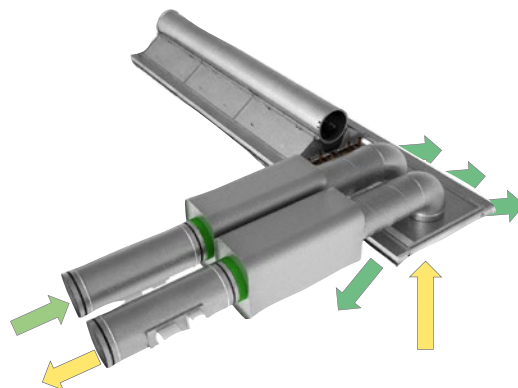
Bei Anwesenheit öffnet die motorisierte Klappe und lässt entsprechend dem an der motorisierten Klappe eingestellten Luftvolumenstrom zusätzliche Zuluft in den Raum.

Das Set enthält eine motorisierte Klappe mit einstellbarem Luftvolumenstrom, Schalldämpfer, Anschlussmuffen und Rohrbogen.

Technische Daten wie z. B. Luftvolumenstrom und Schall-pegel können ProSelect entnommen werden.

HINWEIS: Die Steueraus-rüstung URC1 ist im Set nicht ent-halten, sondern als am Klimabalken montiertes Zubehör zu wählen.



Abbildung 18. Pacific mit zusätzlicher Zuluft über Air Kit VAV

Zwei T-AIR KIT VAV können verwendet werden, wenn eine integrierte Lösung mit zusätzlicher Zuluft und Abluft mit unterschiedlichem Luftvolumenstrom bei An- und Abwesenheit im Raum erreicht werden soll. Die Teile werden dann am Anschluss sowohl für die Zu- als auch die Abluft des SA/EA-Moduls montiert.

Bei Abwesenheit ist der Luftvolumenstrom an den Klima-balken konstant und die Abluft hat den gleichen Luftvolu-menstrom.

Bei Anwesenheit wird der Luftvolumenstrom in den Raum um den eingestellten Wert an der motorisierten Klappe für zusätzliche Zuluft erhöht und gleichzeitig der Abluft-volumenstrom so erhöht, dass er den beiden Zuluftvolu-menströmen entspricht.

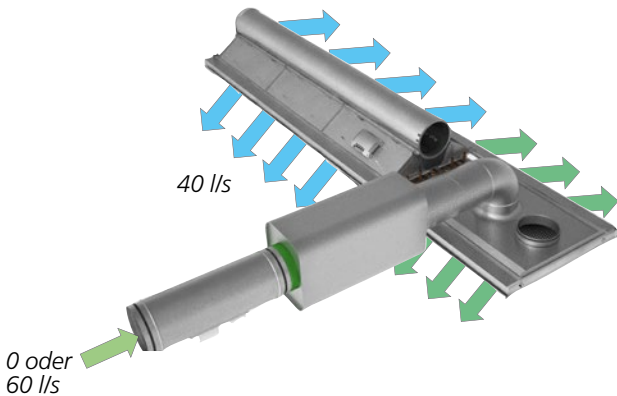
Technische Daten wie z. B. Luftvolumenstrom und Schall-pegel können ProSelect entnommen werden.

HINWEIS: Die Steueraus-rüstung URC1 ist im Set nicht ent-halten, sondern als am Klimabalken montiertes Zubehör zu wählen.



Abbildung 19. Pacific mit zusätzlicher Zuluft und Abluft über Air Kit VAV

T-EA-EXC

Dieses Zubehörset wird verwendet, wenn eine integrierte Abluflösung mit einem konstanten Abluftvolumenstrom gewünscht ist. Das EXC-Ventil wird in den Abluftkanal des SA/EA-Moduls montiert.

Technische Daten wie z. B. Luftvolumenstrom und Schall-pegel können ProSelect entnommen werden.

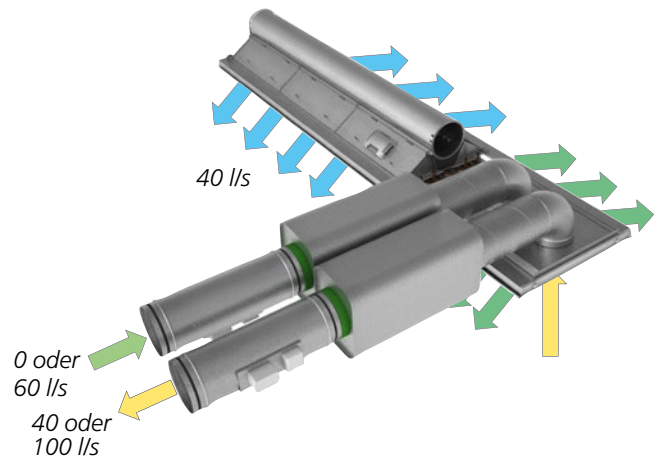

Abbildung 20. Pacific mit Abluft über T-EA-EXC

Der Druckkasten (plenum) von PACIFIC wurde so entwickelt, dass die Luftanschlüsse über dem T-Profil immer frei liegen. Das hat mehrere Vorteile. Einer davon ist, dass eine Kollision mit dem Profil nicht mehr möglich ist und keine speziellen Kanaldetails erforderlich sind. Ein weiterer Vorteil ist der durch den Anschluss gerader Kanäle niedrigere Schallpegel. Ein dritter Vorteil ist die Möglichkeit der Serienschaltung der Primärluft, bei der ein bestimmter Teil der Luft vom ersten Gerät an die weiteren weitergegeben wird. Wie viele Einheiten in Serie geschaltet werden können, ist vom Luftvolumenstrom pro Einheit und dem gewählten Kanalanschlussdurchmesser abhängig. Der Schallpegel in der ersten Einheit einer Serie ist dimensioniert. Die Anzahl der in Serie geschalteten Einheiten kann mit dem Programm ProSelect WEB auf der Internetseite von Swegon www.swegon.com ganz einfach berechnet werden.



Abbildung 21. Mehrere in Serie gekuppelte PACIFIC (ohne Zusatzmodul SA/EA).

Bei Verwendung des SA/EA-Moduls können zwei Produkte paarweise gekuppelt werden.

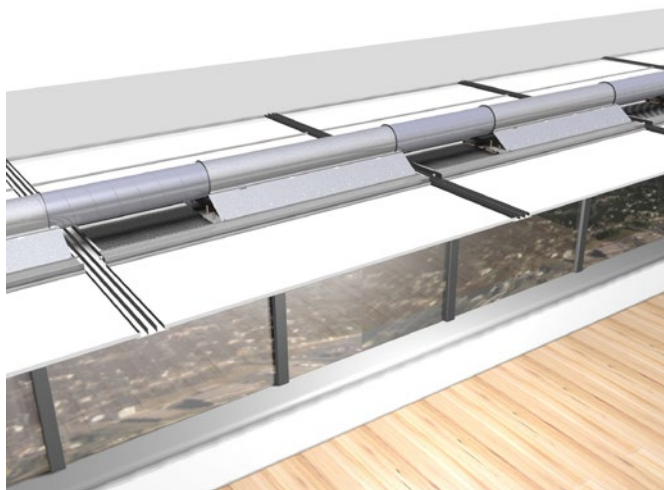

Abbildung 22. Paarweise Kupplung zweier PACIFIC SA/EA

Komfort- und Einstierungs-funktionen

Zur Standardausführung gehört die Komfort- und Einstierungsfunktion ADC (Anti Draught Control) und VariFlow.

ADC

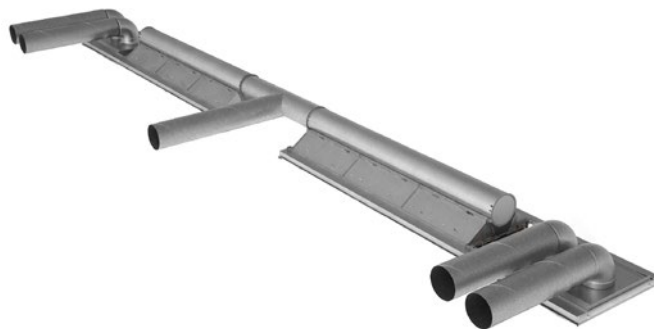
ADC besteht aus mehreren Sektionen im Auslauf der Einheit platzierter einstellbarer Lammellen. Um die Richtung der zu verteilenden Luft und damit das gewünschte Strahlprofil einzurichten, werden die Lamellen mit einem einfachen Handgriff abgewinkelt. Die Standardeinstellung für ADC ist gerade, auf Wunsch kann auch ein werkseitig eingestelltes Strahlprofil in V-Form geliefert werden.



Abbildung 23. Detailansicht von ADC



Abbildung 24. ADC im Strahlprofil V-Form

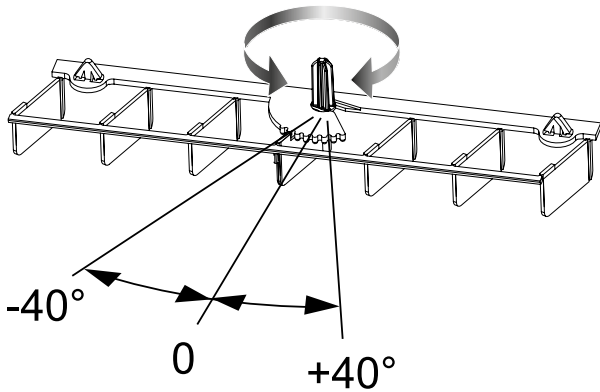

Abbildung 25. Pacific SA/EA mit ADC, eingestellt auf das Luftverteilungsbild V-shape

VariFlow

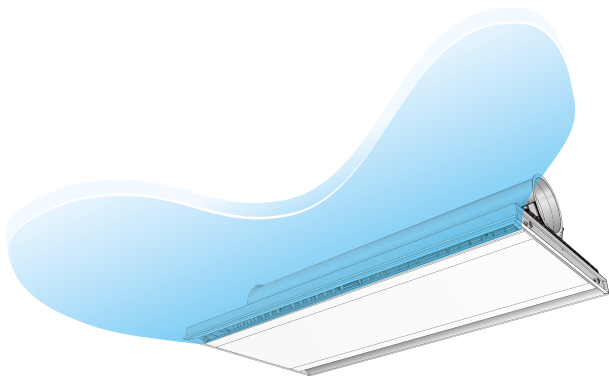
VariFlow ist der Name der einzigartigen justierbaren Düsenleisten von Swegon. Zur Auswahl stehen drei Luftvolumenstromvarianten:

- LF = niedrig
- MF = mittel
- HF = hoch

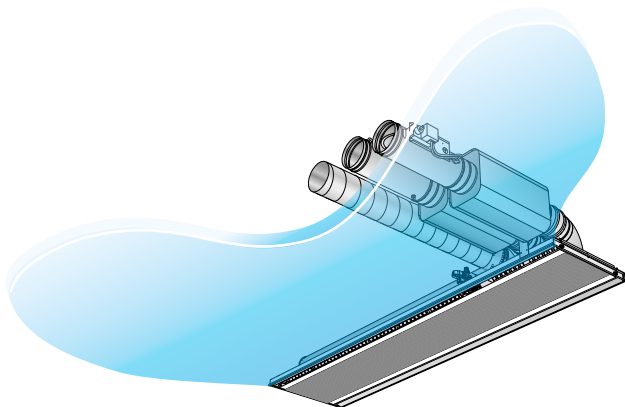
Die geeignetste Variante ergibt sich aus dem aktuellen Luftvolumenstrombedarf und dem eventuell zukünftig zu erhöhenden oder zu verringernden Luftvolumenstrom. Die Anzahl der Düsenleisten von VariFlow ist von der Länge des Leistungsmoduls abhängig.

Die Leisten haben unterschiedliche Farben, um sie leicht voneinander unterscheiden zu können. LF ist schwach grün, MF grau und HF schwarz.

Tabelle 1. Anzahl der Düsenleisten pro Leistungsmodul

Länge des Leistungsmoduls (mm)	Anzahl der VariFlow Düsenleisten
1100	8
1600	12
2200	16
2700	20

Die drei verschiedenen Luftvolumenstromvarianten der VariFlow-Düsenleiste können zudem in drei unterschiedliche Positionen eingestellt werden:

- L = niedrig
- M = mittel
- H = hoch



Abbildung 26. VariFlow-Düsenleiste in drei unterschiedlichen Positionen justiert. L, M und H

Durch die unterschiedliche Einstellung der Düsenleisten von VariFlow kann auf einfache Weise eine symmetrische, asymmetrische oder verschobene Luftvolumenstromverteilung eingestellt werden.



Abbildung 27. VariFlow mit asymmetrischer Volumenstromverteilung

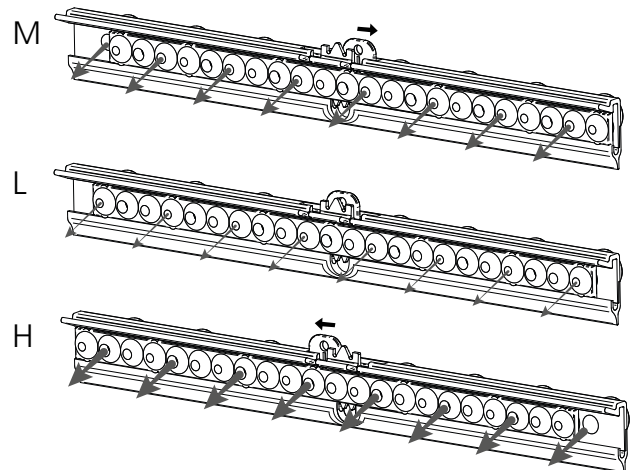

Abbildung 28. VariFlow mit symmetrischer Volumenstromverteilung

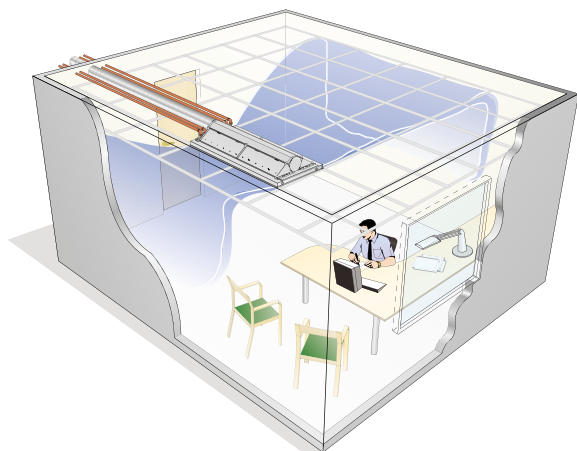

Abbildung 29. VariFlow mit verschobener Volumenstromverteilung

Die k-Faktoren der Düsenleisten sind gegenseitig angepasst, damit die Verteilung des Luftvolumenstroms geändert werden kann, ohne dabei den Gesamt-k-Faktor der Klimabalken zu beeinflussen. Dadurch muss bei einer Veränderung keine Neujustierung vorgenommen werden.

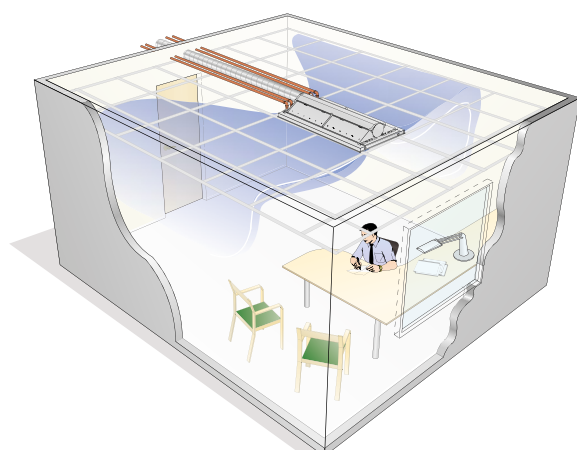
Die Sektionsaufteilung von VariFlow bietet eine große Flexibilität. In dieser Dokumentation werden nur einige der möglichen Einstellungen aufgezeigt. PACIFIC kann je nach Wunsch für die Einjustierung vor Ort voreingestellt oder alternativ werkseitig für eine wahlfreie Einstellung ausgeliefert werden. Beachten Sie bitte, dass es in Hinblick auf die Logistik meistens von Vorteil ist, die Einjustierung vor Ort vorzunehmen, besonders, wenn das Projekt eine größere Anzahl an Einstellungsvarianten umfasst. Für die Konfiguration empfehlen wir die neue Software von Swegon, ProSelect WEB, die Sie auf unserer Internetseite www.swegon.com finden.

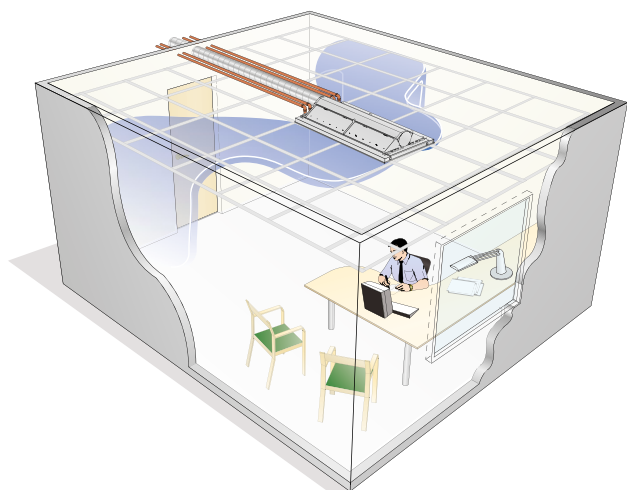

Abbildung 30. Designmodul

Das Designmodul bildet die Schnittstelle zum aktuellen System der Innendecke. Für die Integration in die meisten Innendeckensysteme sind maßgeschneiderte Module erhältlich:

- T-Profil c-c 600 mm
- T-Profil c-c 625 mm
- T-Profil c-c 675 mm
- T-Profil imperial (USA)
- Kassettendecke
- Rastermaß
- Gipsdecke (erfordert separates Zubehör)

Zur Reinigung des Registers kann das Unterblech des Designmoduls auf einer wahlfreien Seite um 90° geklappt werden. Sicherheitsschnüre sichern das Unterblech vor dem Herunterfallen.



Abbildung 31. Klappbares Unterblech

In einigen Fällen ist es sinnvoll, ein im Verhältnis zum Leistungsmodul sehr viel längeres Designmodul zu wählen. Beispielsweise bei der Montage der Einheit in einer Gipsdecke, bei der die Möglichkeit der Inspektion von Ventilen und/oder Einjustierklappe erforderlich ist. Wenn das Designmodul länger als das Leistungsmodul ist, erhält man automatisch eine integrierte Revisionstür. Der inaktive Teil des Designmoduls ist abgedeckt, um Probleme mit elektronischen Störungen zu vermeiden, und um den Blick in die abgehängte Decke zu verbergen.



Abbildung 32. Eingebaute Inspektionsklappe durch kürzeres Leistungsmodul oder längeres Designmodul.



Abbildung 33. PACIFIC SA/EA mit klappbarem Unterblech.



Abbildung 34. Pacific mit Zusatzmodul SA/EA und Steuerausstattung URC1

Zubehör für PACIFIC Balken

Einjustierklappe CRP

Runde Einjustierklappe mit Durchmesser Ø100, Ø125 mm und Ø160 mit perforierter Klappe und Handrad.



Abbildung 35. Einjustierklappe SYST CRPc 9-100, 125 oder 160

CRPc 9	A	B	h	Gewicht
Durchmesser	mm	mm	mm	kg
100	210	110	20	0,7
125	210	110	20	0,8
160	210	110	20	0,9

Anschlussdetail Luft, SYST CA

Kanalbogen 90°, wird verwendet, wenn PACIFIC an der Längsseite oder vertikal angeschlossen wird. In drei Durchmessern erhältlich: Ø100; Ø125 und Ø160 mm.

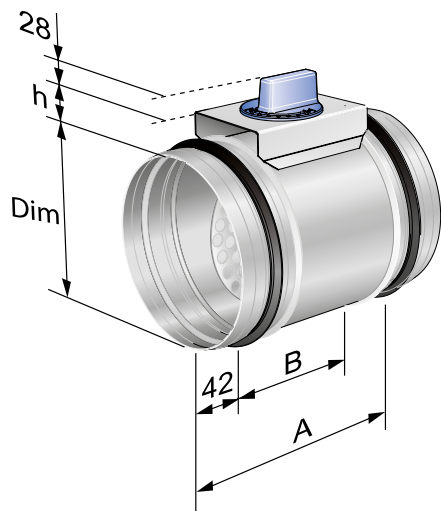

Abbildung 36: Anschlussdetail Luft - Kanalbogen 90°, SYST CA 100/125/160-90

Anschlussdetail Luft - Nippel, SYST AD1

SYST AD1 dient als Verbindung zwischen PACIFIC und dem Kanalsystem. In drei Durchmessern erhältlich: Ø100; Ø125 und Ø160 mm.

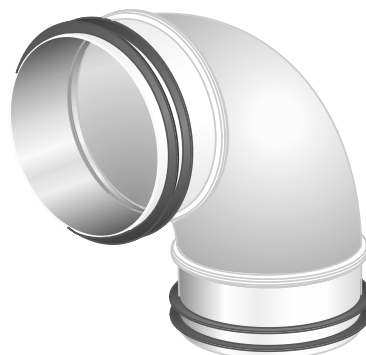

Abbildung 37. Anschlussdetail Luft - Nippel, SYST AD1- 100, 125 oder 160

Ventilstellantrieb



Abbildung 38. Ventilstellantrieb.

Seitenanschlusset, Wasser

PACIFIC ist als Standard mit vertikalem Wasseranschluss ausgerüstet, kann aber mit einem Seitenanschlusset für den seitlichen Anschluss umgerüstet werden.

Dieses Set wird einfach an der gewünschten Seite mit Schnellkupplungen (Push-on) sowie passenden Kupferrohren montiert.

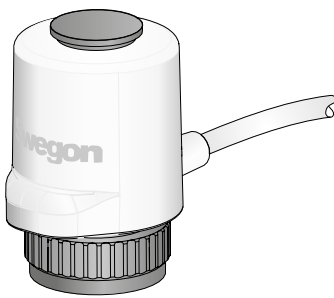

Abbildung 39. Seitenanschlusset, SYST CK1

Horizontales Anschlusset, Wasser

PACIFIC ist als Standard mit vertikalem Wasseranschluss ausgerüstet, kann aber mit einem horizontalen Anschlusset für den horizontalen Anschluss umgerüstet werden.

Dieses Set wird einfach mit Schnellkupplungen (Push-on) sowie passenden Kupferrohren montiert.

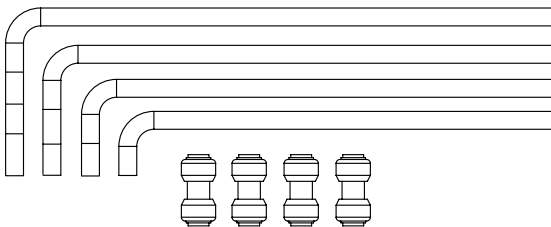

Abbildung 40. Horizontales Anschlusset, SYST CK2

Flexible Anschlussschläuche

Für den schnellen und einfachen Anschluss gibt es flexible Schläuche mit Schnellkupplungen (Push-on) und Klemmringkupplungen. Die Schläuche sind in verschiedenen Längen lieferbar. Beachten Sie, dass die Klemmringkupplungen Stützhülsen in den Rohren erfordern.

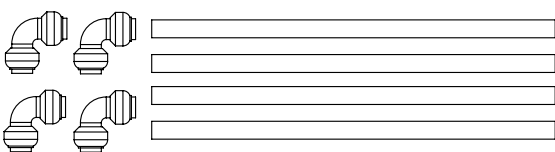

Abbildung 41. Flexible Anschlussschläuche, SYST FH

F1 = Flexibler Schlauch mit Klemmringkupplungen

F20 = Flexibler Schlauch mit Schnellkupplungen (Push-on)

F30 = Flexibler Schlauch mit Schnellkupplung (Push-on) auf einer Seite und Überwurfmutter G20ID auf der anderen Seite.

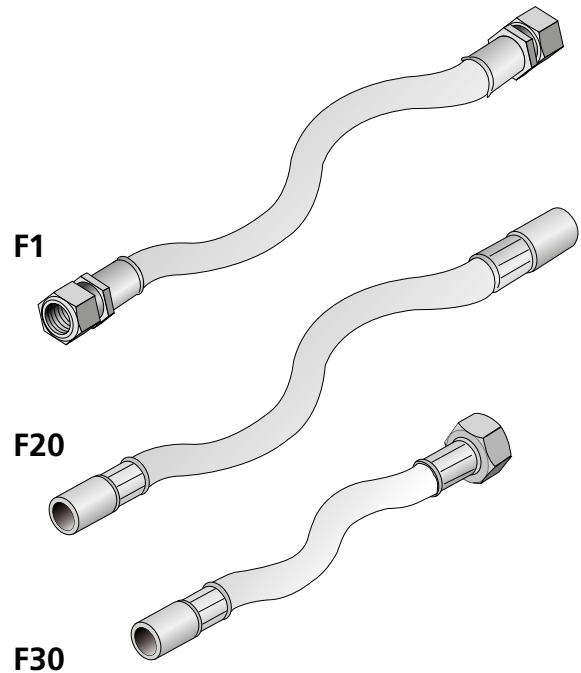
Siehe Kurzanleitung SYST FH im Internet.

Lüftungsrippel, Push-on

Als Ergänzung zu den meisten flexiblen Schläuchen mit Schnellkupplungen (Push-on) ist ein Lüftungsrippel erhältlich. Der Rippl passt direkt auf die Push-on-Kupplung des Schlauchs und wird mit nur einem Handgriff montiert.



Abbildung 42. Lüftungsrippel Push-on, SYST AR-12

Montierte Steuerausrüstung

PACIFIC kann mit montierter Steuerausrüstung, mit Kühlung oder Kühlungs-/Heizungsventil sowie Stellantrieb geliefert werden.

Abhängig vom gewählten Steuermodul können unterschiedliche Optionen eingestellt werden.

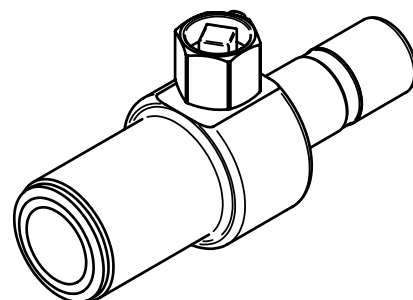
URC1

Steuerung für Raumtemperatur und Luftvolumenstrom.

Als Zubehör kann eine UCR1-Raumsteuerung gewählt werden.

Bei Lieferung ist das Steuermodul am Pacific Balken montiert. Auch ein sogenanntes Sensormodul mit Präsenz- und Raumfühler wird mitgeliefert. Das Sensormodul ist an einem geeigneten Ort im Raum zu montieren.

Die URC1-Steuerung kann einen Stellantrieb für Kühlung, einen Stellantrieb für Heizung sowie die beiden motorisierten Luftklappen steuern, die im SA/EA mit T-AIR KIT VAV verwendet werden.

Der gewünschte Sollwert für die Raumtemperatur wird am Sensormodul eingestellt.



Abbildung 43. Pacific mit montierter Steuerausrüstung URC1 sowie Sensormodul.

LUNA

Steuerung der Raumtemperatur.

Als Zubehör kann eine LUNA Raumsteuerung gewählt werden.

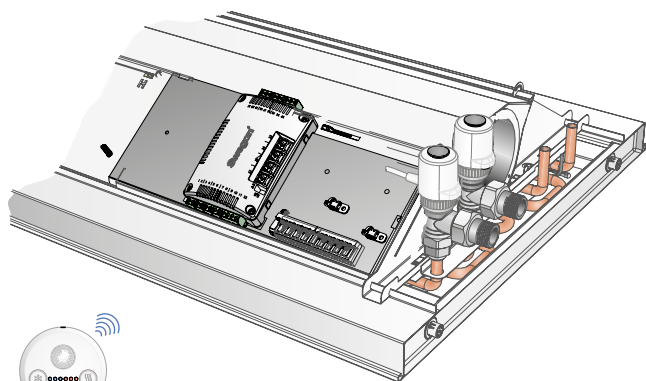
Bei Lieferung ist das Steuermodul im Pacific Balken an der Innenseite des perforierten Unterblechs montiert.

LUNA kann einen Stellantrieb für Kühlung sowie einen Stellantrieb für Heizung steuern.

Wenn LUNA im Inneren von Pacific montiert ist, darf sie nur einen Stellantrieb für die Kühlung steuern. Soll auch die Heizung gesteuert werden, muss das Steuermodul an einem geeigneten Ort im Raum montiert werden.

Der Raumfühler und der Sollwertumschalter sitzen direkt am Steuermodul.

(Kann nicht mit Zubehörset T-AIR KIT VAV kombiniert werden).

Für weitere Informationen, siehe das LUNA-Produktblatt.



Abbildung 44. Pacific mit montierter Steuerausrüstung LUNA

CONDUCTOR

Anschließbare Steuerung für Raumtemperatur und Luftqualität.

Als Zubehör kann eine Conductor-Raumsteuerung gewählt werden.

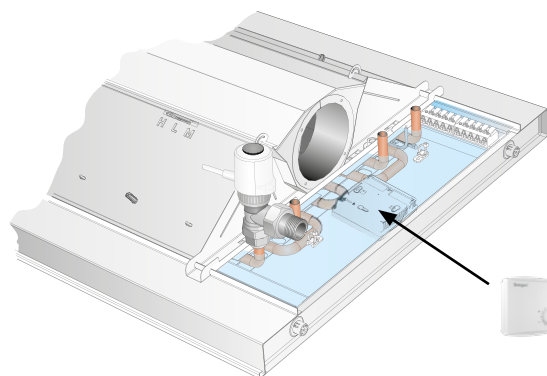
Bei Lieferung ist das Steuermodul am Pacific Balken montiert.

Conductor kann einen Stellantrieb für Kühlung, einen Stellantrieb für Heizung, einen Kondensatanzeigefühler, zwei motorisierte Zuluftklappen und eine motorisierte Abluftklappe steuern.

(Kann nicht mit Zubehörset T-AIR KIT VAV kombiniert werden).

Conductor kann um eine Raumeinheit mit digitalem Display (RU) ergänzt werden.

Die RU-Einheit kann drahtlos oder über Kabel mit dem Steuermodul kommunizieren. Alle Einstellungen können direkt an der RU-Einheit vorgenommen werden.

Für weitere Informationen, siehe das Conductor-Produktblatt.



Abbildung 45. Pacific mit montierter Steuerausrüstung CONDUCTOR sowie Raumeinheit RU.

Installation

PACIFIC ist für die in die Decke integrierte Installation der meisten im Handel erhältlichen Zwischendecken angepasst.

- T-Profil mit c-c 600 mm und Gipsdecke:
Breite: 594 mm
Länge: 1194, 1794, 2394 und 2994 mm
- T-Profil mit c-c 600 mm in Kombination mit 100 mm Rastermaß c-c 1800 mm
Breite: 594 mm
Länge: 1.715 mm
- T-Profil mit c-c 625 mm
Breite: 617 mm
Länge: 1242, 1867, 2.492 mm
- T-Profil mit c-c 675 mm
Breite: 667 mm
Länge: 1342, 2017, 2.692 mm
- T-Profil mit IP-Maßen (USA)
Breite: 23,7 Zoll (603 mm)
Länge: 47,8; 71,8; 95,8; 119,8 Zoll (1213; 1823; 2433; 3043 mm)
- Clip-in Decke/Blechkassetten
Breite: 598 mm
Länge: 1198; 1498; 1698; 1715; 1798; 2398; 2.998 mm

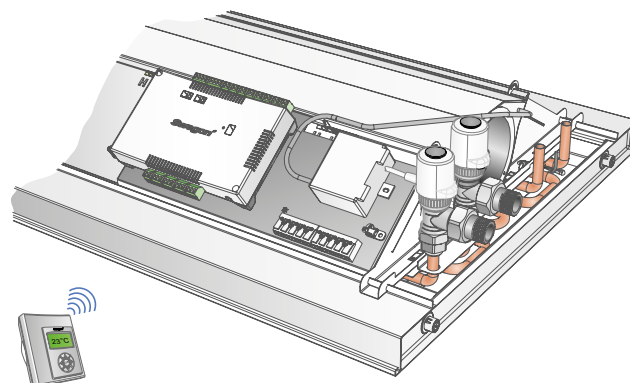
Anschlussabmessungen

Kühlung (Wasser):	glatte Rohrende Cu Ø12 x 1,0 mm
Heizung (Wasser):	glatte Rohrende Cu Ø12 x 1,0 mm
Luft:	Muffe Ø100, 125 oder 160 mm
SA/EA-Modul:	Nippel Ø160 mm

Empfohlene Grenzwerte

Max. empfohlener Systemdruck:	1600 kPa
Max. empfohlener Prüfdruck:	2400 kPa
Geringster Düsendruck:	50 Pa
Min. Kaltwasservolumenstrom* Leistungsmodul: L = 1100, 1.600 mm:	0,03 l/s
Min. Kaltwasservolumenstrom* Leistungsmodul: L = 2.200, 2.700 mm:	0,045 l/s
Min. Heizwasservolumenstrom*:	0,013 l/s
Temperaturerhöhung Kühlwasser:	2-5 K
Temperatursenkung Warmwasser:	5-10 K
Min. Vorlauftemperatur:	Muss so dimensioniert werden, dass keine Kondensation entsteht
Max. Vorlauftemperatur:	60° C

* Der minimal empfohlene Wasserfluss stellt die Mitnahme von eventuellen Luftansammlungen im System sicher.

Aufhängung:

PACIFIC wird mit vier Befestigungen und selbstbohrenden Schrauben geliefert, die jeder Einheit beiliegen. Vorgestanzte Löcher in jeder Befestigung vereinfachen die Befestigung. Die Befestigungen können gedreht werden, um sie je nach gewünschter Abpendlung auf ein wahlfreies Loch auszurichten. Die Abwinklung nach innen ermöglicht eine einfache Installation mit Hilfe eines Montagebands. Nach außen abgewinkelt können die Befestigungen zur Abpendlung mit Hilfe einer Gewindestange der Größe M8 verwendet werden. Montageband und Gewindestange gehören nicht zum Lieferumfang.



Abbildung 46. Aufhängungsvariante mit Montageband respektive Gewindestange.



Abbildung 47. Installation von PACIFIC, hier mit Gewindestange montiert.

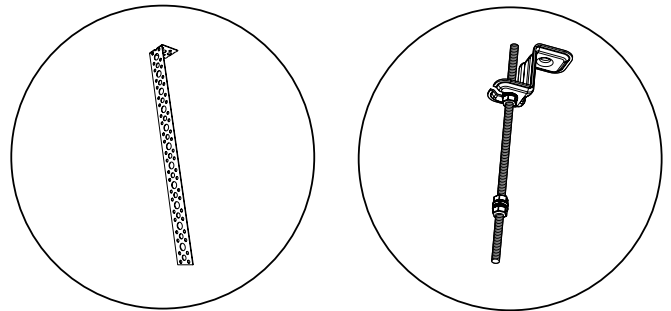

Abbildung 48. Montage des SA/EA-Sets VAV mit Motorsteuerung und CAV mit manuellem Einstellrad.

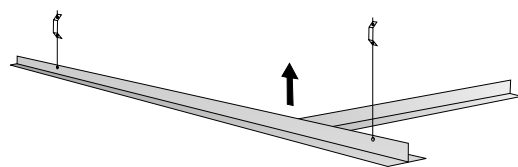
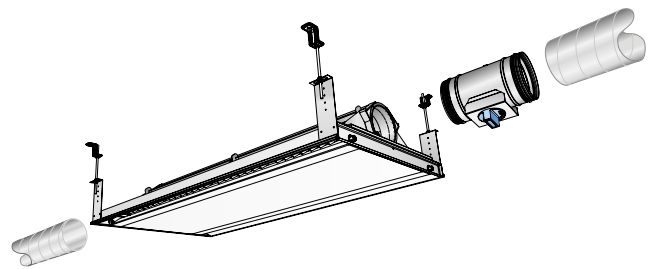

Abbildung 49. Beispiel mit geradem Luft- und vertikalem Wasseranschluss.

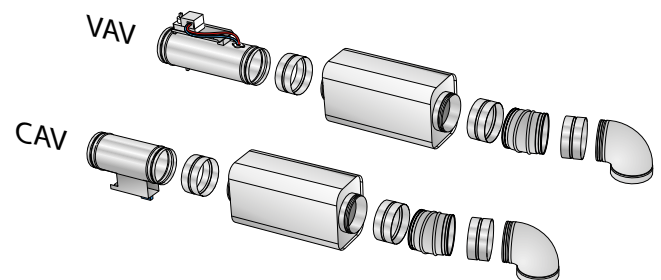

Abbildung 52. Beispiel einer Aufhängung mit Gewindestange.

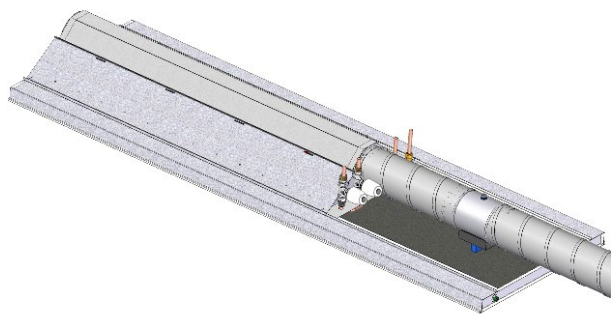

Abbildung 50. Beispiel mit Luft- und Wasseranschluss von der Seite.

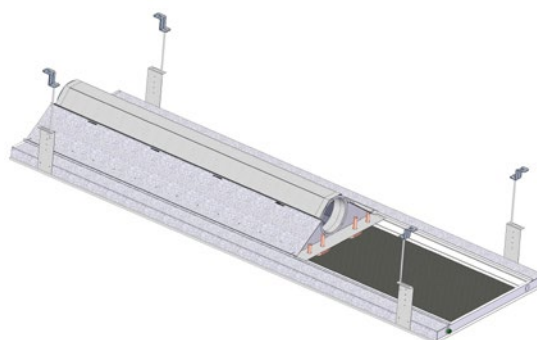

Abbildung 53. Beispiel einer Aufhängung mit Montageband.

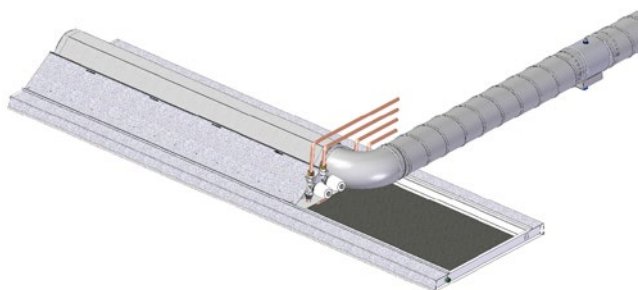

Abbildung 51. Beispiel mit geradem horizontalen Luft- oder Wasseranschluss.

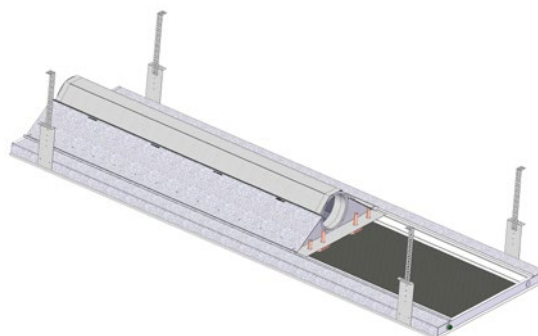

Abbildung 54. Beispiel eines Pacific SA/EA inkl. CAV-Set mit Luft- und Wasseranschluss von der Seite.

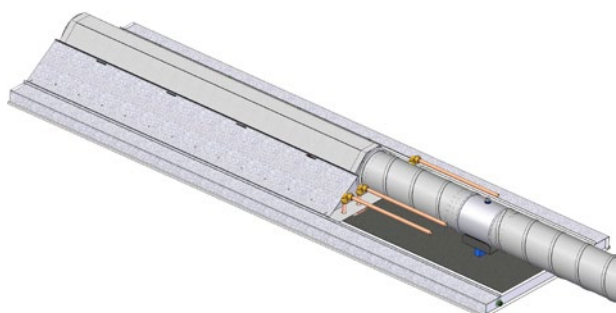

Abbildung 55. Einfaches Klappen des Unterblechs an wahlfreier Längsseite.

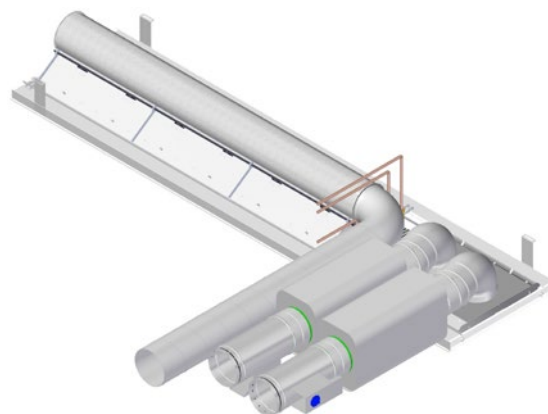

Abbildung 56. Beispiel für den Zugang bei inaktivem Teil und horizontalem Anschluss zur Seite bei heruntergeklapptem Unterblech.

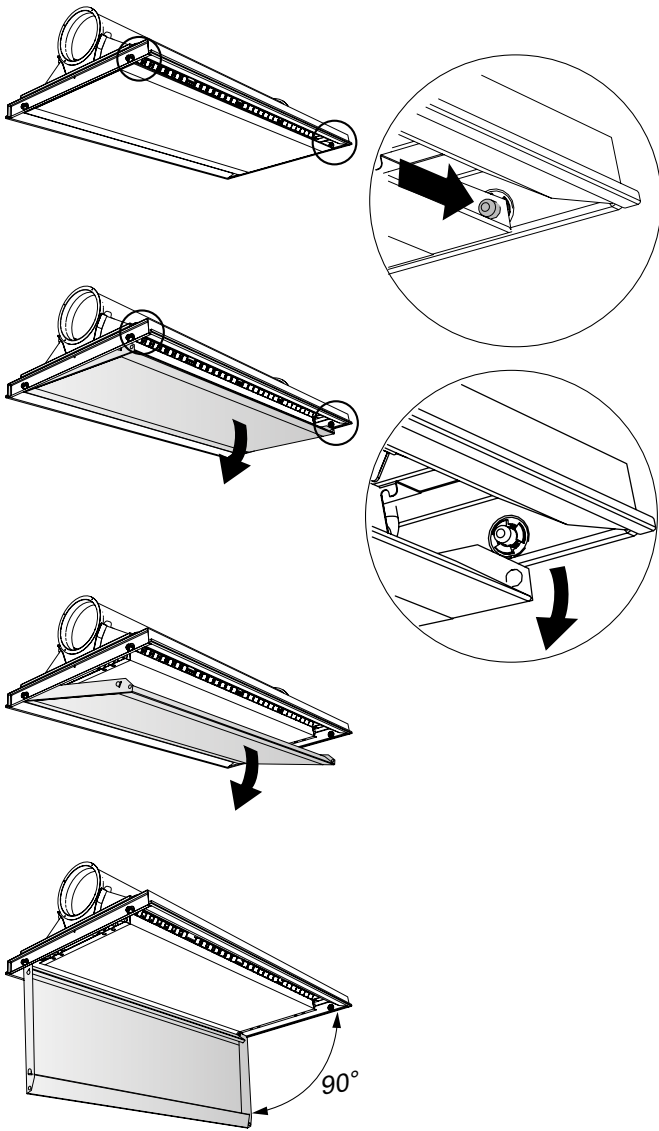

Abbildung 57. Beispiel für den Zugang bei inaktivem Teil und geradem horizontalem Anschluss bei heruntergeklapptem Unterblech.

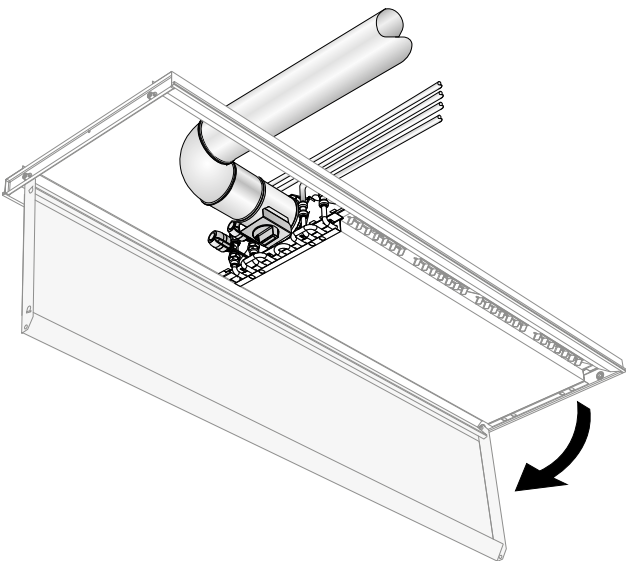

Abbildung 58. Beispiel für den Zugang zu einem Pacific SAIEA mit VAV-Set bei heruntergeklapptem Unterblech.

Kühlung

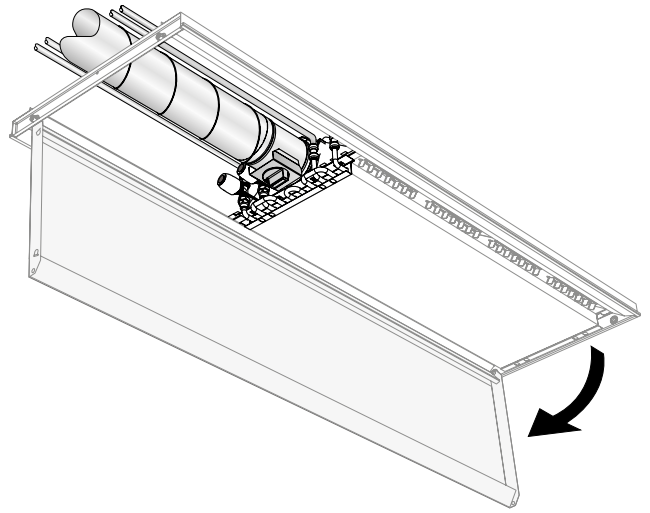
Diagramm 1. Kühlleistung P_k (W) als Funktion der Temperaturänderung ΔT_k (K) und Kaltwasserstrom q_k (l/s). Auch mit folgender Formel lässt sich die Kapazität des Kühlwassers berechnen:

$$P_k = q_k \times 4186 \times \Delta T_k$$

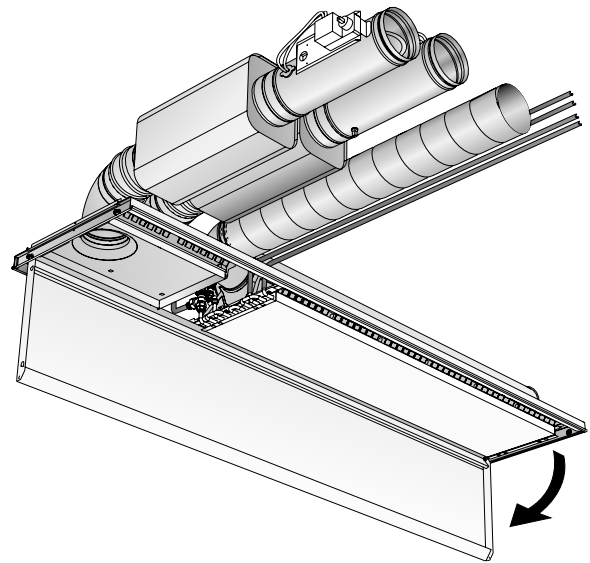
P_k = Kühlkapazität des Wassers (W)

q_k = Volumenstrom Kühlwasser (l/s)

ΔT_k = Temperaturdifferenz zwischen Kühlwasserzulauf und -rücklauf (K)

Diagramm 2. Druckabfall Δp_k (kPa) im Kühlkreislauf als Funktion des Kühlwasservolumenstroms q_k (l/s) und der Länge der Einheit.

Diagramm 3a-3b. Korrekturfaktor k für die Kühlleistung P_k (W) als Funktion des Kaltwasserstroms q_k (l/s). Verschiedene Wasservolumenströme beeinflussen je nach ihrer Turbulenz teilweise die Wasserkapazität. Indem man den erhaltenen Wasservolumenstrom anhand von Diagramm 3a/3b kontrolliert, kann es erforderlich sein, die Kapazitätsberechnung in den Tabellen 3-14 etwas nach oben oder unten zu revidieren. Hierzu verwendet man folgende Formel:

$$P_{\text{korr}} \text{ (W)} = P_k \text{ (Tabelle 3-14)} \times k \text{ (Diagramm 3a/3b)}$$

Diagramm 1: Volumenstrom Wasser - Kühlkapazität



Diagramm 2. Druckabfall – Wasservolumenstrom, Kühlleistung



Diagramm 3a: Volumenstrom Wasser – Leistungs-korrektur, Kühlung

Länge Leistungsmodul: 1100 und 1.600 mm

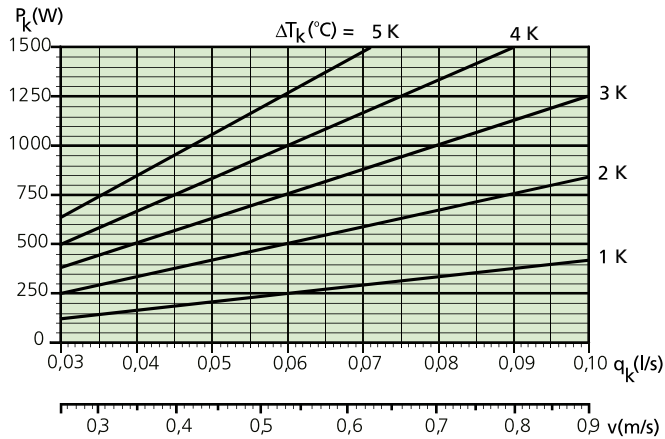

Abbildung 3b. Volumenstrom Wasser – Leistungs-korrektur, Kühlung

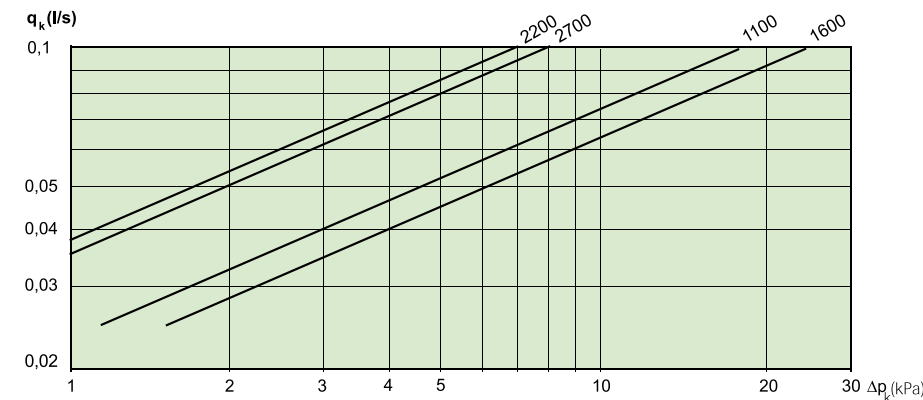
Länge Leistungsmodul: 2200 und 2.700 mm

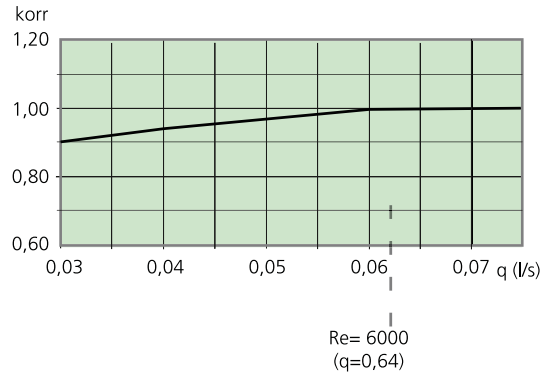

Tabelle 3. Daten - Kühlung. Dimensionierungshilfe PACIFIC Luftvolumenstromvariante LF mit symmetrischer Luftverteilung (50/50%), Düsendruck 50 Pa

Leistungs- modul Länge	Düsen- einstellung Seite		Luftvolumen- strom		Schallpegel (dB(A)) *			Kühlleistung der Primärluft (W)				Kühlkapazität Wasser (W)						Druckabfall- konstante Luft k _{pl}	
	50%	50%	(l/s)	(m³/h)	Ø100	Ø125	Ø160	ΔT _l				ΔT _{mk}							
(mm)	50%	50%						6	8	10	12	6	7	8	9	10	11	12	
1100 **	4L	4L	5,9	21,2	<20	<20	<20	42	57	71	85	208	241	274	306	338	370	402	0,83
1100 **	4M	4M	9,5	34,2	<20	<20	<20	68	91	114	137	255	298	341	385	429	472	516	1,34
1100 **	4H	4H	12,7	45,7	<20	<20	<20	91	122	152	183	286	335	385	434	484	535	585	1,79
1600 **	6L	6L	8,8	31,7	<20	<20	<20	63	84	106	127	313	362	411	459	507	555	603	1,25
1600 **	6M	6M	14,3	51,5	<20	<20	<20	103	137	172	206	382	447	512	578	643	709	774	2,02
1600 **	6H	6H	19	68,4	<20	<20	<20	137	182	228	274	429	503	577	652	727	802	877	2,69
2200 ***	8L	8L	11,7	42,1	<20	<20	<20	84	112	140	168	425	492	559	625	690	755	820	1,66
2200 ***	8M	8M	19	68,4	<20	<20	<20	137	182	228	274	520	608	697	786	875	964	1054	2,69
2200 ***	8H	8H	25,3	91,1	24	<20	<20	182	243	304	364	583	684	785	886	988	1091	1193	3,58
2700 ***	10L	10L	14,7	52,9	<20	<20	<20	106	141	176	212	530	613	696	778	859	941	1022	2,08
2700 ***	10M	10M	23,8	85,7	23	<20	<20	171	228	286	343	647	757	868	979	1090	1201	1312	3,36
2700 ***	10H	10H	31,7	114,1	29	22	<20	228	304	380	456	726	852	978	1104	1231	1358	1486	4,48

Tabelle 4. Daten - Kühlung. Dimensionierungshilfe PACIFIC Luftvolumenstromvariante LF mit asymmetrischer Luftverteilung (30/70%), Düsendruck 50 Pa

Leistungs- modul Länge	Düsen- einstellung Seite		Luftvolumen- strom		Schallpegel (dB(A)) *			Kühlleistung der Primärluft (W)				Kühlkapazität Wasser (W)						Druckabfall- konstante Luft k _{pl}	
	30%	70%	(l/s)	(m³/h)	Ø100	Ø125	Ø160	ΔT _l				ΔT _{mk}							
(mm)	30%	70%						6	8	10	12	6	7	8	9	10	11	12	
1100 **	4L	4H	9,3	33,5	<20	<20	<20	67	89	112	134	263	308	352	397	441	486	531	1,31
1600 **	6L	6H	13,9	50,0	<20	<20	<20	100	133	167	200	390	456	522	588	654	720	786	1,97
2200 ***	8L	8H	18,5	66,6	<20	<20	<20	133	178	222	266	533	623	713	804	894	984	1075	2,62
2700 ***	10L	10H	23,2	83,5	23	<20	<20	167	223	278	334	664	776	888	1001	1113	1226	1339	3,28

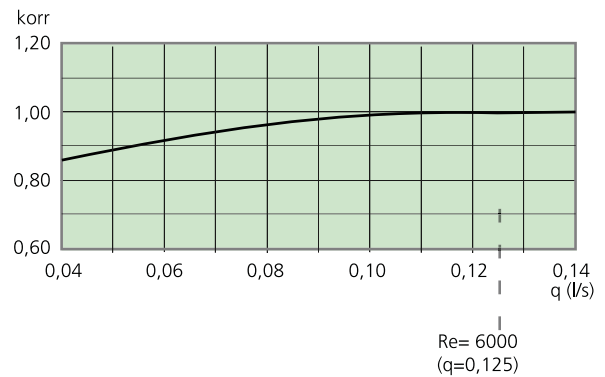
* Der angegebene Schallpegel gilt für geraden Anschluss ohne Kanalbogen und Revisionstür.

Raumdämpfung = 4dB.

**) = die Wasserkapazität ist für einen Wasservolumenstrom von 0,064 l/s angegeben und kann abhängig von der Installation und der Einstellung des Luftverteilers ADC variieren.

***) = die Wasserkapazität ist für einen Wasservolumenstrom von 0,125 l/s angegeben und kann abhängig von der Installation und der Einstellung des Luftverteilers ADC variieren.

Detaillierte Schalldaten erhalten Sie mit Hilfe einer Dimensionierung mit der Software ProSelect Web auf unserer Internetseite www.swegon.com

Tabelle 5. Daten - Kühlung. Dimensionierungshilfe PACIFIC Luftvolumenstromvariante LF mit symmetrischer Luftverteilung (50/50%), Düsendruck 100 Pa

Leistungsmodul Länge	Düsen-einstellung Seite		Luftvolumen-strom		Schallpegel (dB(A)) *			Kühlleistung der Primärluft (W)				Kühlkapazität Wasser (W)						Druckab-fallkonstan-te Luft k_{pl}	
	50%	50%	(l/s)	(m³/h)	Ø100	Ø125	Ø160	ΔT_l				ΔT_{mk}							
(mm)	4L	4L						6	8	10	12	6	7	8	9	10	11	12	
1100 **	4L	4L	8,3	29,9	<20	<20	<20	60	80	100	120	281	327	372	417	462	507	552	0,83
1100 **	4M	4M	13,4	48,2	<20	<20	<20	96	129	161	193	338	396	454	512	571	629	688	1,34
1100 **	4H	4H	17,9	64,4	<20	<20	<20	129	172	215	258	371	436	502	567	634	700	767	1,79
1600 **	6L	6L	12,5	45,0	<20	<20	<20	90	120	150	180	422	490	558	626	693	760	827	1,25
1600 **	6M	6M	20,2	72,7	20	<20	<20	145	194	242	291	507	594	681	768	856	944	1031	2,02
1600 **	6H	6H	26,9	96,8	25	<20	<20	194	258	323	387	556	654	752	851	951	1051	1151	2,69
2200 ***	8L	8L	16,6	59,8	<20	<20	<20	120	159	199	239	574	667	759	851	943	1035	1126	1,66
2200 ***	8M	8M	26,9	96,8	26	20	<20	194	258	323	387	690	808	927	1045	1164	1284	1403	2,69
2200 ***	8H	8H	35,8	128,9	32	25	<20	258	344	430	516	757	890	1024	1158	1293	1429	1566	3,58
2700 ***	10L	10L	20,8	74,9	21	<20	<20	150	200	250	300	715	831	946	1060	1175	1288	1402	2,08
2700 ***	10M	10M	33,6	121,0	30	24	<20	242	323	403	484	860	1007	1154	1302	1450	1599	1748	3,36
2700 ***	10H	10H	44,8	161,3	38	31	20	323	430	538	645	943	1108	1275	1442	1611	1780	1950	4,48

Tabelle 6. Daten - Kühlung. Dimensionierungshilfe PACIFIC Luftvolumenstromvariante LF mit asymmetrischer Luftverteilung (75/25%), Düsendruck 100 Pa

Leistungsmodul Länge	Düsen-einstellung Seite		Luftvolumen-strom		Schallpegel (dB(A)) *			Kühlleistung der Primärluft (W)				Kühlkapazität Wasser (W)						Druckab-fallkonstan-te Luft k_{pl}	
	30%	70%	(l/s)	(m³/h)	Ø100	Ø125	Ø160	ΔT_l				ΔT_{mk}							
(mm)	4L	4H						6	8	10	12	6	7	8	9	10	11	12	
1100 **	4L	4H	13,1	47,2	<20	<20	<20	94	126	157	189	345	404	464	524	584	644	704	1,31
1600 **	6L	6H	19,7	70,9	20	<20	<20	142	189	236	284	511	599	687	776	865	954	1043	1,97
2200 ***	8L	8H	26,2	94,3	25	<20	<20	189	252	314	377	699	819	940	1061	1182	1304	1426	2,62
2700 ***	10L	10H	32,8	118,1	30	23	<20	236	315	394	472	871	1020	1170	1321	1472	1624	1776	3,28

* Der angegebene Schallpegel gilt für geraden Anschluss ohne Kanalbogen und Revisionstür.

Raumdämpfung = 4dB.

**) = die Wasserkapazität ist für einen Wasservolumenstrom von 0,064 l/s angegeben und kann abhängig von der Installation und der Einstellung des Luftverteilers ADC variieren.

***) = die Wasserkapazität ist für einen Wasservolumenstrom von 0,125 l/s angegeben und kann abhängig von der Installation und der Einstellung des Luftverteilers ADC variieren.

Detaillierte Schalldaten erhalten Sie mit Hilfe einer Dimensionierung mit der Software ProSelect Web auf unserer Internetseite www.swegon.com

Tabelle 7. Daten - Kühlung. Dimensionierungshilfe PACIFIC Luftvolumenstromvariante MF mit symmetrischer Luftverteilung (50/50%), Düsendruck 50 Pa

Leistungs- modul Länge	Düsen- einstellung Seite		Luftvolumen- strom		Schallpegel (dB(A))			Kühlleistung der Primärluft (W)				Kühlkapazität Wasser (W)						Druckab- fallkon- stante Luft k _{pl}	
	50%	50%	(l/s)	(m³/h)	Ø100	Ø125	Ø160	ΔT _l				ΔT _{mk}							
(mm)	50%	50%	(l/s)	(m³/h)	Ø100	Ø125	Ø160	6	8	10	12	6	7	8	9	10	11	12	k _{pl}
1100 **	4L	4L	8,6	31,0	<20	<20	<20	62	83	103	124	245	286	328	370	412	454	497	1,22
1100 **	4M	4M	14,5	52,2	<20	<20	<20	104	139	174	209	307	359	412	464	517	570	623	2,05
1100 **	4H	4H	18,5	66,6	22	21	20	133	178	222	266	332	389	447	505	563	621	679	2,62
1600 **	6L	6L	12,9	46,4	<20	<20	<20	93	124	155	186	367	429	492	555	618	681	745	1,82
1600 **	6M	6M	21,7	78,1	21	<20	<20	156	208	260	312	460	538	617	696	775	855	934	3,07
1600 **	6H	6H	27,9	100,4	27	23	22	201	268	335	402	498	584	670	757	844	932	1019	3,94
2200 ***	8L	8L	17,2	61,9	<20	<20	<20	124	165	206	248	499	584	670	755	841	927	1013	2,43
2200 ***	8M	8M	29	104,4	27	21	<20	209	278	348	418	626	733	840	947	1055	1163	1271	4,1
2200 ***	8H	8H	37,1	133,6	33	28	24	267	356	445	534	678	795	912	1030	1149	1267	1387	5,25
2700 ***	10L	10L	21,5	77,4	22	<20	<20	155	206	258	310	622	728	834	941	1047	1155	1262	3,04
2700 ***	10M	10M	36,2	130,3	32	26	<20	261	348	434	521	779	912	1046	1180	1314	1448	1583	5,12
2700 ***	10H	10H	46,4	167,0	39	33	25	334	445	557	668	844	990	1136	1283	1431	1578	1727	6,56

Tabelle 8. Daten - Kühlung. Dimensionierungshilfe PACIFIC Luftvolumenstromvariante MF mit asymmetrischer Luftverteilung (30/70%), Düsendruck 50 Pa

Leistungs- modul Länge	Düsen- einstellung Seite		Luftvolumen- strom		Schallpegel (dB(A)) *			Kühlleistung der Primärluft (W)				Kühlkapazität Wasser (W)						Druckabfall- konstante Luft k _{pl}	
	30%	70%	(l/s)	(m³/h)	Ø100	Ø125	Ø160	ΔT _l				ΔT _{mk}							
(mm)	30%	70%	(l/s)	(m³/h)	Ø100	Ø125	Ø160	6	8	10	12	6	7	8	9	10	11	12	k _{pl}
1100 **	4L	4H	13,6	49,0	<20	<20	<20	98	131	163	196	304	357	409	462	515	568	621	1,92
1600 **	6L	6H	20,4	73,4	22	20	20	147	196	245	294	457	535	614	693	773	853	933	2,88
2200 ***	8L	8H	27,2	97,9	27	22	21	196	261	326	392	621	728	835	943	1051	1159	1268	3,84
2700 ***	10L	10H	33,9	122,0	31	25	22	244	325	407	488	774	907	1040	1175	1309	1444	1580	4,8

* Der angegebene Schallpegel gilt für geraden Anschluss ohne Kanalbogen und Revisionstür.

Raumdämpfung = 4dB.

**) = die Wasserkapazität ist für einen Wasservolumenstrom von 0,064 l/s angegeben und kann abhängig von der Installation und der Einstellung des Luftverteilers ADC variieren.

***) = die Wasserkapazität ist für einen Wasservolumenstrom von 0,125 l/s angegeben und kann abhängig von der Installation und der Einstellung des Luftverteilers ADC variieren.

Detaillierte Schalldaten erhalten Sie mit Hilfe einer Dimensionierung mit der Software ProSelect Web auf unserer Internetseite www.swegon.com

Tabelle 9. Daten - Kühlung. Dimensionierungshilfe PACIFIC Luftvolumenstromvariante MF mit symmetrischer Luftverteilung (50/50%), Düsendruck 100 Pa

Leistungs- modul Länge	Düsen- einstellung Seite		Luftvolumen- strom		Schallpegel (dB(A)) *			Kühlleistung der Primärluft (W)				Kühlkapazität Wasser (W)						Druckab- fallkon- stante Luft	
			(l/s)	(m³/h)	Ø100	Ø125	Ø160	ΔT _l				ΔT _{mk}							
(mm)	50%	50%						6	8	10	12	6	7	8	9	10	11	12	k _{pl}
1100 **	4L	4L	12,2	43,9	<20	<20	<20	88	117	146	176	326	382	438	495	552	609	666	1,22
1100 **	4M	4M	20,5	73,8	21	<20	<20	148	197	246	295	393	461	529	598	667	737	807	2,05
1100 **	4H	4H	26,2	94,3	29	28	27	189	252	314	377	423	496	569	643	717	791	865	2,62
1600 **	6L	6L	18,2	65,5	<20	<20	<20	131	175	218	262	489	573	658	742	828	913	999	1,82
1600 **	6M	6M	30,7	110,5	28	22	<20	221	295	368	442	589	691	794	897	1001	1106	1210	3,07
1600 **	6H	6H	39,4	141,8	35	31	29	284	378	473	567	635	744	854	964	1075	1186	1297	3,94
2200 ***	8L	8L	24,3	87,5	24	<20	<20	175	233	292	350	665	779	895	1010	1126	1242	1359	2,43
2200 ***	8M	8M	41	147,6	35	29	21	295	394	492	590	801	940	1080	1221	1362	1504	1646	4,1
2200 ***	8H	8H	52,5	189,0	43	37	31	378	504	630	756	863	1012	1162	1312	1463	1614	1765	5,25
2700 ***	10L	10L	30,4	109,4	28	22	<20	219	292	365	438	828	971	1114	1258	1402	1547	1692	3,04
2700 ***	10M	10M	51,2	184,3	42	35	23	369	492	614	737	998	1171	1345	1521	1696	1873	2051	5,12
2700 ***	10H	10H	65,6	236,2	49	43	33	472	630	787	945	1075	1261	1447	1634	1822	2010	2198	6,56

Tabelle 10. Daten - Kühlung. Dimensionierungshilfe PACIFIC Luftvolumenstromvariante MF mit asymmetrischer Luftverteilung (75/25%), Düsendruck 100 Pa

Leistungs- modul Länge	Düsen- einstellung Seite		Luftvolumen- strom		Schallpegel (dB(A)) *			Kühlleistung der Primärluft (W)				Kühlkapazität Wasser (W)						Druckabfall- konstante Luft	
			(l/s)	(m³/h)	Ø100	Ø125	Ø160	ΔT _l				ΔT _{mk}							
(mm)	30%	70%						6	8	10	12	6	7	8	9	10	11	12	k _{pl}
1100 **	4L	4H	19,2	69,1	25	24	24	138	184	230	276	392	460	528	596	664	733	802	1,92
1600 **	6L	6H	28,8	103,7	29	27	26	207	276	346	415	589	690	792	894	997	1100	1203	2,88
2200 ***	8L	8H	38,4	138,2	35	30	28	276	369	461	553	800	938	1077	1216	1356	1496	1636	3,84
2700 ***	10L	10H	48	172,8	40	34	29	346	461	576	691	997	1169	1342	1515	1689	1863	2038	4,8

* Der angegebene Schallpegel gilt für geraden Anschluss ohne Kanalbogen und Revisionstür.

Raumdämpfung = 4dB.

**) = die Wasserkapazität ist für einen Wasservolumenstrom von 0,064 l/s angegeben und kann abhängig von der Installation und der Einstellung des Luftverteilers ADC variieren.

***) = die Wasserkapazität ist für einen Wasservolumenstrom von 0,125 l/s angegeben und kann abhängig von der Installation und der Einstellung des Luftverteilers ADC variieren.

Detaillierte Schalldaten erhalten Sie mit Hilfe einer Dimensionierung mit der Software ProSelect Web auf unserer Internetseite www.swegon.com

Tabelle 11. Daten - Kühlung. Dimensionierungshilfe PACIFIC Luftvolumenstromvariante HF mit symmetrischer Luftverteilung (50/50%), Düsendruck 50 Pa

Leistungsmodul Länge	Düsen-einstellung Seite		Luftvolumenstrom		Schallpegel (dB(A)) *			Kühlleistung der Primärluft (W)				Kühlkapazität Wasser (W)						Druckabfallkonstante Luft k_{pl}	
	50%	50%	(l/s)	(m³/h)	Ø100	Ø125	Ø160	ΔT_l				ΔT_{mk}							
(mm)	50%	50%	(l/s)	(m³/h)	Ø100	Ø125	Ø160	6	8	10	12	6	7	8	9	10	11	12	k_{pl}
1100 **	4L	4L	8,6	31,0	<20	<20	<20	62	83	103	124	243	283	323	363	403	443	483	1,22
1100 **	4M	4M	16,8	60,5	<20	<20	<20	121	161	202	242	316	369	423	476	529	583	637	2,37
1100 **	4H	4H	22,2	79,9	22	<20	<20	160	213	266	320	342	401	461	521	578	642	702	3,14
1600 **	6L	6L	12,9	46,4	<20	<20	<20	93	124	155	186	365	425	485	545	605	665	725	1,82
1600 **	6M	6M	25,1	90,4	24	<20	<20	181	241	301	361	474	554	634	714	794	874	955	3,55
1600 **	6H	6H	33,2	119,5	30	24	<20	239	319	398	478	513	602	692	781	867	962	1053	4,7
2200 ***	8L	8L	17,2	61,9	<20	<20	<20	124	165	206	248	496	578	660	741	823	904	986	2,43
2200 ***	8M	8M	33,5	120,6	30	24	<20	241	322	402	482	645	753	862	971	1080	1190	1299	4,74
2200 ***	8H	8H	44,3	159,5	38	31	21	319	425	532	638	698	819	941	1063	1179	1309	1433	6,27
2700 ***	10L	10L	21,5	77,4	22	<20	<20	155	206	258	310	618	720	822	923	1025	1127	1228	3,04
2700 ***	10M	10M	41,9	150,8	36	29	<20	302	402	503	603	803	938	1074	1210	1346	1482	1618	5,92
2700 ***	10H	10H	55,4	199,4	44	38	24	399	532	665	798	869	1020	1172	1324	1469	1631	1785	7,84

Tabelle 12. Daten - Kühlung. Dimensionierungshilfe PACIFIC Luftvolumenstromvariante HF mit asymmetrischer Luftverteilung (30/70%), Düsendruck 50 Pa

Leistungsmodul Länge	Düsen-einstellung Seite		Luftvolumenstrom		Schallpegel (dB(A)) *			Kühlleistung der Primärluft (W)				Kühlkapazität Wasser (W)						Druckabfallkonstante Luft k_{pl}	
	30%	70%	(l/s)	(m³/h)	Ø100	Ø125	Ø160	ΔT_l				ΔT_{mk}							
(mm)	30%	70%	(l/s)	(m³/h)	Ø100	Ø125	Ø160	6	8	10	12	6	7	8	9	10	11	12	k_{pl}
1100 **	4L	4H	15,4	55,4	<20	<20	<20	111	148	185	222	314	368	423	477	529	586	641	2,18
1600 **	6L	6H	23,1	83,2	23	<20	<20	166	222	277	333	472	553	634	715	794	879	962	3,26
2200 ***	8L	8H	30,8	110,9	28	22	<20	222	296	370	444	643	753	864	975	1082	1199	1311	4,35
2700 ***	10L	10H	38,5	138,6	34	27	<20	277	370	462	554	799	936	1074	1212	1345	1490	1629	5,44

* Der angegebene Schallpegel gilt für geraden Anschluss ohne Kanalbogen und Revisionstür.

Raumdämpfung = 4dB.

**) = die Wasserkapazität ist für einen Wasservolumenstrom von 0,064 l/s angegeben und kann abhängig von der Installation und der Einstellung des Luftverteilers ADC variieren.

***) = die Wasserkapazität ist für einen Wasservolumenstrom von 0,125 l/s angegeben und kann abhängig von der Installation und der Einstellung des Luftverteilers ADC variieren.

Detaillierte Schalldaten erhalten Sie mit Hilfe einer Dimensionierung mit der Software ProSelect Web auf unserer Internetseite www.swegon.com

Tabelle 13. Daten - Kühlung. Dimensionierungshilfe PACIFIC Luftvolumenstromvariante HF mit symmetrischer Luftverteilung (50/50%), Düsendruck 100 Pa

Leistungsmodul Länge	Düsen-einstellung Seite		Luftvolumen-strom		Schallpegel (dB(A)) *			Kühlleistung der Primärluft (W)				Kühlkapazität Wasser (W)						Druckab-fallkon-stante Luft k_{pl}	
	50%	50%	(l/s)	(m³/h)	Ø100	Ø125	Ø160	ΔT_l				ΔT_{mk}							
(mm)	50%	50%	(l/s)	(m³/h)	Ø100	Ø125	Ø160	6	8	10	12	6	7	8	9	10	11	12	k_{pl}
1100 **	4L	4L	12,2	43,9	<20	<20	<20	88	117	146	176	324	378	433	487	542	597	651	1,22
1100 **	4M	4M	23,7	85,3	23	<20	<20	171	228	284	341	401	471	542	613	684	755	827	2,37
1100 **	4H	4H	31,4	113,0	30	26	24	226	301	377	452	433	508	584	659	732	812	888	3,14
1600 **	6L	6L	18,2	65,5	<20	<20	<20	131	175	218	262	486	567	649	731	813	895	977	1,82
1600 **	6M	6M	35,5	127,8	32	25	<20	256	341	426	511	602	707	813	919	1026	1133	1241	3,55
1600 **	6H	6H	47	169,2	39	33	27	338	451	564	677	650	762	875	989	1098	1217	1332	4,7
2200 ***	8L	8L	24,3	87,5	24	<20	<20	175	233	292	350	661	772	883	994	1106	1218	1329	2,43
2200 ***	8M	8M	47,4	170,6	39	33	21	341	455	569	683	819	962	1106	1250	1395	1541	1688	4,74
2200 ***	8H	8H	62,7	225,7	48	42	30	451	602	752	903	884	1037	1191	1345	1494	1656	1812	6,27
2700 ***	10L	10L	30,4	109,4	28	22	<20	219	292	365	438	823	961	1100	1239	1377	1516	1656	3,04
2700 ***	10M	10M	59,2	213,1	46	40	25	426	568	710	852	1020	1198	1377	1557	1738	1920	2102	5,92
2700 ***	10H	10H	78,4	282,2	55	49	34	564	753	941	1129	1101	1291	1483	1676	1861	2063	2257	7,84

Tabelle 14. Daten - Kühlung. Dimensionierungshilfe PACIFIC Luftvolumenstromvariante HF mit asymmetrischer Luftverteilung (30/70%), Düsendruck 100 Pa

Leistungsmodul Länge	Düsen-einstellung Seite		Luftvolumen-strom		Schallpegel (dB(A)) *			Kühlleistung der Primärluft (W)				Kühlkapazität Wasser (W)						Druckab-fallkon-stante Luft k_{pl}	
	30%	70%	(l/s)	(m³/h)	Ø100	Ø125	Ø160	ΔT_l				ΔT_{mk}							
(mm)	30%	70%	(l/s)	(m³/h)	Ø100	Ø125	Ø160	6	8	10	12	6	7	8	9	10	11	12	k_{pl}
1100 **	4L	4H	21,8	78,5	24	22	22	157	209	262	314	403	472	541	611	679	751	822	2,18
1600 **	6L	6H	32,6	117,4	30	26	23	235	313	391	469	604	708	812	917	1019	1127	1233	3,26
2200 ***	8L	8H	43,5	156,6	37	31	25	313	418	522	626	823	965	1107	1250	1389	1537	1681	4,35
2700 ***	10L	10H	54,4	195,8	43	37	26	392	522	653	783	1023	1199	1376	1553	1726	1910	2089	5,44

* Der angegebene Schallpegel gilt für geraden Anschluss ohne Kanalbogen und Revisionstür.

Raumdämpfung = 4dB.

**) = die Wasserkapazität ist für einen Wasservolumenstrom von 0,064 l/s angegeben und kann abhängig von der Installation und der Einstellung des Luftverteilers ADC variieren.

***) = die Wasserkapazität ist für einen Wasservolumenstrom von 0,125 l/s angegeben und kann abhängig von der Installation und der Einstellung des Luftverteilers ADC variieren.

Detaillierte Schalldaten erhalten Sie mit Hilfe einer Dimensionierung mit der Software ProSelect Web auf unserer Internetseite www.swegon.com

Heizung

Wassergebundene Heizung

Zum Lieferumfang von PACIFIC gehört ein Register mit zwei separaten Rohrsystemen. Das eine funktioniert als Kühlkreislauf und das andere als Heizkreislauf. Wenn das Warmwasser im Kreislauf zirkuliert, wird die Umluft aus dem Raum im Register erwärmt, dann mit der Primärluft gemischt und schließlich in den Raum abgegeben. Um den Temperaturunterschied zwischen der Luft in Deckenhöhe und Bodenhöhe zu reduzieren, sollte die Vorlauf-temperatur des Warmwassers so gering wie möglich sein. Bei einer Vorlauf-temperatur von bis zu 40°C ist die Luftschichtung zu vernachlässigen. Bei einer Vorlauf-temperatur bis zum empfohlenen Maximalwert (60°C) ist die Schichtung deutlicher bemerkbar, bewegt sich aber normalerweise im vorgeschriebenen Rahmen.

In den meisten Fällen erzielt man im Heizfall eine gute Temperatur der Raumluft. Um eine gute Betriebstemperatur zu erzielen, muss man allerdings noch weitere Faktoren beachten. Zu diesen Faktoren zählen: Maße der Fenster, U-Werte der Fenster, geographische Ausrichtung des Raums, die Platzierung der Personen im Raum etc. Qualität und Abmessungen der Fenster sind für das Entstehen von kalter Zugluft ebenfalls wichtig. Moderne Fenster sind heute jedoch so gut isoliert, dass kalte Zugluft nicht entsteht. Vor allem bei der Renovierung älterer Gebäude kann Zugluft ein Problem darstellen, wenn die alten Fenster nicht ausgetauscht werden.

Elektroheizung

Pacific in Elektroheizungs Ausführung verwendet elektrische Heizstäbe statt Warmwasser. Die im Heizwasserrohr des Registers platzierten Heizstäbe erwärmen die Umluft, die durch das Register strömt. Nur ein kleiner Teil der Gesamtheizleistung entfällt auf die Strahlungswärme.

Pacific mit Elektroheizung ist in zwei Leistungsvarianten erhältlich (siehe Tabelle unten).

Variante	P (W)
X1	500
X2	1000

Empfehlungen für wasserbasierte Heizung	
Höchste Vorlauf-temperatur:	60° C
Min. Heizwasservolumenstrom:	0,013 l/s
Geringster Düsendruck:	50 Pa

Heizleistung der Primärluft für Klimabalken und Zuluftmodul SA

Um die Heizleistung der Primärluft für den Klimabalken sowie das Zuluftmodul SA zu berechnen, verwendet man folgende Formel:

$$P_1 = q_1 \times 1,2 \times \Delta T_1$$

P_1 = Heizleistung der Primärluft (W)

q_{min} (l/s)

ΔT_1 = Temperaturdifferenz zwischen der Temperatur der Primärluft und der Raumtemperatur (K)

Auslegungstabellen 16 bis 27

Die Tabellen sind nach Luftvolumenstromausführungen geordnet. Je nach gewünschtem Volumenstrom, Düsendruck und Kapazitätsbedarf wählt man für den aktuellen Fall die relevante Tabelle. Folgendes ist den Auslegungstabellen zu entnehmen:

Tabellenerläuterung

1. Länge des Leistungsmoduls (mm)
2. Düsen-einstellungen auf der linken und rechten Seite
3. Primärluftvolumenstrom q_1 (l/s) und (m³/h)
4. Schalldruckpegel $L_p(A)$ bei geöffneter Klappe mit einem Luftanschluss Ø100, Ø125 oder Ø160 (dB(A))
5. Wassergebundene Heizleistung P_v (W)
6. Druckabfallkonstante Luft k_{pl}

1 Länge (mm)	2 Seite		3 q ₁ (l/s)	3 q ₁ (m³/h)	4 Anschluss			5 P _v						6 k _{pl}	
	Links	Rechts			Ø100	Ø125	Ø160	5	10	15	20	25	30		35
1000	4L	4R	5,6	20,2	<-0	<-0	<-0	87	124	200	247	422	518	628	0,79
1000	4RA	4RA	7,5	27,0	<-0	<-0	<-0	105	210	315	420	524	629	733	1,06
1000	6R	6R	12,7	45,7	<-0	<-0	<-0	184	367	550	733	916	1100	1283	1,79
1000	6L	6L	8,4	30,2	<-0	<-0	<-0	139	258	387	515	643	772	900	1,18
1000	6RA	6RA	11,2	40,3	<-0	<-0	<-0	156	311	466	621	776	930	1085	1,58
1000	6A	6A	19	68,4	<-0	<-0	<-0	199	398	597	796	995	1194	1393	2,09
2000	8L	8L	11,2	40,3	<-0	<-0	<-0	177	354	530	707	883	1059	1235	1,57
2000	8RA	8RA	15	54,0	<-0	<-0	<-0	214	427	640	854	1067	1282	1494	2,11
2000	8A	8A	25,4	91,4	21	<-0	<-0	274	547	820	1092	1364	1636	1908	3,58
2000	10L	10L	15,8	56,9	<-0	<-0	<-0	217	435	651	868	1084	1300	1516	1,97
2000	10RA	10RA	18,7	67,3	<-0	<-0	<-0	265	530	794	1057	1320	1584	1847	2,64
2000	10A	10A	31,7	114,1	27	<-0	<-0	339	677	1014	1352	1689	2025	2361	4,48

HINWEIS: Die gesamte Heizleistung ist die Summe der Kapazität von Luft- und Wasserregister. Falls die Temperatur der Primärluft die Raumtemperatur unterschreitet, wirkt sich das negativ auf die Gesamtheizleistung aus.

Diagramm 4. Heizleistung P_v (W) als Funktion der Temperaturänderung ΔT_v (K) und des Heizwasservolumenstroms q_v (l/s). Auch mit folgender Formel lässt sich die Kapazität des Heizwassers berechnen:

$$P_v = 4186 \times q_v \times \Delta T_v$$

P_v = Heizleistung des Wassers (W)

q_v = Volumenstrom Kühlwasser (l/s)

ΔT_v = Temperaturdifferenz zwischen Heizwasserzulauf und -ablauf (K)

Diagramm 5. Druckabfall Δp_v (kPa), im Heizkreislauf als Funktion des Heizwasservolumenstroms q_v (l/s).

Diagramm 6. Korrekturfaktor k für die Heizleistung P_v (W) als Funktion des Heizwasservolumenstroms q_v (l/s). Verschiedene Wasservolumenströme beeinflussen je nach ihrer Turbulenz teilweise die Wasserkapazität. Indem man den erhaltenen Wasservolumenstrom anhand von Diagramm 6 kontrolliert, kann es erforderlich sein, die Kapazitätsberechnung in den Tabellen 16–27 zu revidieren. Hierzu verwendet man folgende Formel:

$$P_{\text{koriert}} \text{ (W)} = P_k \text{ (Tabelle 16-27)} \times k \text{ (Diagramm 6)}$$

Diagramm 4: Wasservolumenstrom Wasser - Heizung

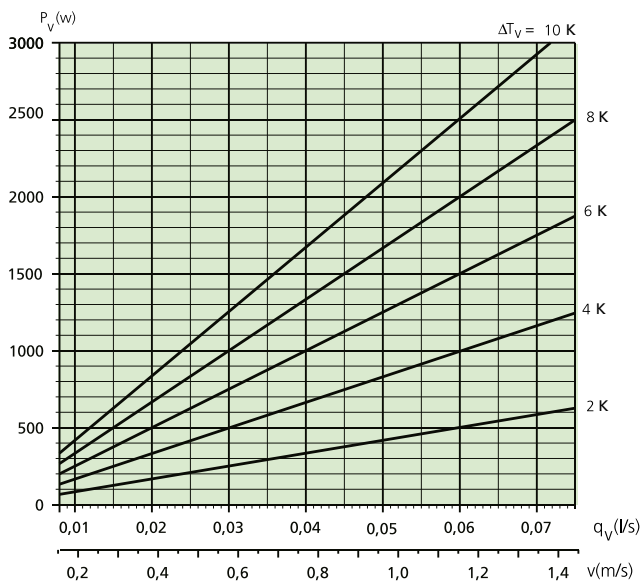

Druckabfall des Heizwasserkreislaufs

Mit folgender Formel berechnen Sie den Druckabfall im Heizwasserkreislauf:

$$\Delta p_v = (q_v / k_{pv})^2 \text{ [kPa]}$$

Δp_v = Druckabfall im Heizkreislauf (kPa)

q_v = der Heizwasservolumenstrom (l/s) ergibt sich aus Diagramm 4

k_{pv} = Druckabfallkonstante aus Tabelle 15.

Tabelle 15: Druckabfallkonstante Heizkreislauf

Leistungsmodul	Druckabfallkonstante Heizkreislauf
Länge (mm)	k_{pv}
1100	0,0339
1600	0,0312
2200	0,0295
2700	0,0266

Diagramm 6. Wasserfluss - Kapazitätskorrektur, Heizung



Diagramm 5. Druckabfall – Wasservolumenstrom Heizung



Tabelle 16. Daten - Heizen/Heizleistung. Dimensionierungshilfe PACIFIC Luftvolumenstromvariante LF mit symmetrischer Luftverteilung (50/50%), Düsendruck 50 Pa

Leistungs- modul Länge	Düsen- einstellung Seite		Luftvolumen- strom		Schallpegel (dB(A)) *			Heizleistung Wasser (W) **							Druckab- fallkon- stante Luft k_{pl}	
	(mm)	50%	50%	(l/s)	(m³/h)	Ø100	Ø125	Ø160	ΔT_{mv}							
									5	10	15	20	25	30	35	
1100	4L	4L	5,9	21,2	<20	<20	<20		110	222	334	447	559	672	786	0,83
1100	4M	4M	9,5	34,2	<20	<20	<20		125	255	386	518	651	785	919	1,34
1100	4H	4H	12,7	45,7	<20	<20	<20		140	284	429	574	720	867	1014	1,79
1600	6L	6L	8,8	31,7	<20	<20	<20		165	333	501	670	839	1009	1178	1,25
1600	6M	6M	14,3	51,5	<20	<20	<20		188	382	579	777	977	1177	1379	2,02
1600	6H	6H	19	68,4	<20	<20	<20		211	426	643	861	1081	1301	1521	2,69
2200	8L	8L	11,7	42,1	<20	<20	<20		225	453	682	911	1141	1372	1603	1,66
2200	8M	8M	19	68,4	<20	<20	<20		255	519	787	1057	1329	1602	1876	2,69
2200	8H	8H	25,3	91,1	24	<20	<20		286	579	875	1172	1470	1769	2070	3,58
2700	10L	10L	14,7	52,9	<20	<20	<20		280	564	849	1135	1422	1709	1997	2,08
2700	10M	10M	23,8	85,7	23	<20	<20		318	647	980	1316	1655	1995	2336	3,36
2700	10H	10H	31,7	114,1	29	22	<20		357	722	1090	1460	1831	2204	2578	4,48

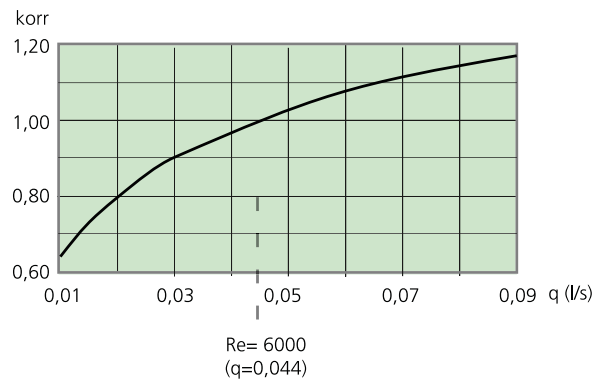
Tabelle 17. Daten - Heizen/Heizleistung. Dimensionierungshilfe PACIFIC Luftvolumenstromvariante LF mit asymmetrischer Luftverteilung (30/70%), Düsendruck 50 Pa

Leistungs- modul Länge	Düsen- einstellung Seite		Luftvolumen- strom		Schallpegel (dB(A)) *			Heizleistung Wasser (W) **							Druckab- fallkon- stante Luft k_{pl}	
	(mm)	30%	70%	(l/s)	(m³/h)	Ø100	Ø125	Ø160	ΔT_{mv}							
									5	10	15	20	25	30	35	
1100	4L	4H	9,3	33,5	<20	<20	<20		132	266	402	538	674	811	949	1,31
1600	6L	6H	13,9	50,0	<20	<20	<20		195	394	595	797	999	1202	1406	1,97
2200	8L	8H	18,5	66,6	<20	<20	<20		267	539	814	1089	1366	1644	1922	2,62
2700	10L	10H	23,2	83,5	23	<20	<20		332	672	1013	1357	1701	2047	2393	3,28

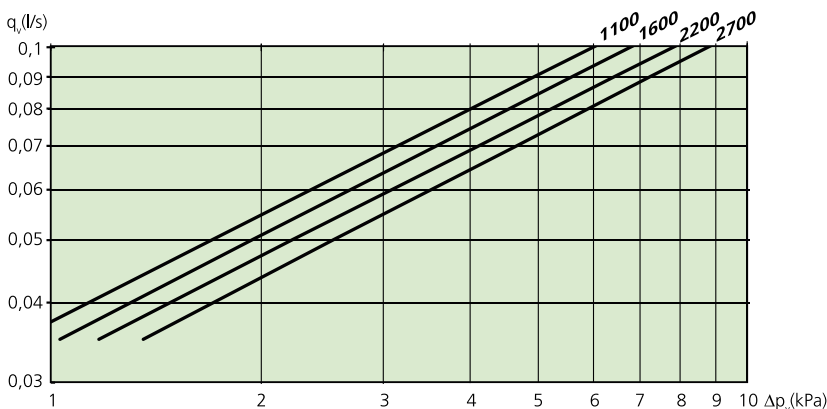
* Der angegebene Schallpegel gilt für geraden Anschluss ohne Kanalbogen und Revisionstür.

Raumdämpfung = 4dB.

** = die Wasserkapazität ist für einen Wasservolumenstrom von 0,042 l/s angegeben und kann abhängig von der Installation und der Einstellung des

Luftverteilers ADC variieren.

Detaillierte Schalldaten erhalten Sie mit Hilfe einer Dimensionierung mit der Software ProSelect Web auf unserer Internetseite www.swegon.com

Tabelle 18. Daten - Heizen/Heizleistung. Dimensionierungshilfe PACIFIC Luftvolumenstromvariante LF mit symmetrischer Luftverteilung (50/50%), Düsendruck 100 Pa

Leistungs- modul Länge	Düsen- einstellung Seite		Luftvolumen- strom		Schallpegel (dB(A)) *			Heizleistung Wasser (W) **							Druckab- fallkon- stante Luft k _{pl}
	(mm)	50%	50%	(l/s)	(m³/h)	Ø100	Ø125	Ø160	5	10	15	20	25	30	
1100	4L	4L	8,3	29,9	<20	<20	<20	135	273	412	551	691	831	971	0,83
1100	4M	4M	13,4	48,2	<20	<20	<20	152	307	463	620	778	936	1095	1,34
1100	4H	4H	17,9	64,4	<20	<20	<20	167	336	506	677	848	1019	1191	1,79
1600	6L	6L	12,5	45,0	<20	<20	<20	203	409	617	826	1036	1246	1457	1,25
1600	6M	6M	20,2	72,7	20	<20	<20	228	461	695	931	1167	1404	1642	2,02
1600	6H	6H	26,9	96,8	25	<20	<20	251	504	760	1015	1272	1529	1786	2,69
2200	8L	8L	16,6	59,8	<20	<20	<20	276	557	840	1124	1409	1695	1982	1,66
2200	8M	8M	26,9	96,8	26	20	<20	310	627	945	1266	1588	1910	2234	2,69
2200	8H	8H	35,8	128,9	32	25	<20	341	686	1033	1381	1730	2080	2430	3,58
2700	10L	10L	20,8	74,9	21	<20	<20	344	694	1046	1400	1755	2111	2468	2,08
2700	10M	10M	33,6	121,0	30	24	<20	386	780	1177	1577	1977	2379	2782	3,36
2700	10H	10H	44,8	161,3	38	31	20	425	855	1287	1720	2155	2590	3026	4,48

Tabelle 19. Daten - Heizen/Heizleistung. Dimensionierungshilfe PACIFIC Luftvolumenstromvariante LF mit asymmetrischer Luftverteilung (30/70%), Düsendruck 100 Pa

Leistungs- modul Länge	Düsen- einstellung Seite		Luftvolumen- strom		Schallpegel (dB(A)) *			Heizleistung Wasser (W) **							Druckab- fallkon- stante Luft k _{pl}
	(mm)	30%	70%	(l/s)	(m³/h)	Ø100	Ø125	Ø160	5	10	15	20	25	30	
1100	4L	4H	13,1	47,2	<20	<20	<20	158	319	480	642	804	966	1129	1,31
1600	6L	6H	19,7	70,9	20	<20	<20	234	472	711	951	1191	1432	1673	1,97
2200	8L	8H	26,2	94,3	25	<20	<20	320	645	972	1300	1628	1958	2288	2,62
2700	10L	10H	32,8	118,1	30	23	<20	399	804	1211	1619	2028	2438	2849	3,28

* Der angegebene Schallpegel gilt für geraden Anschluss ohne Kanalbogen und Revisionstür.

Raumdämpfung = 4dB.

**) = die Wasserkapazität ist für einen Wasservolumenstrom von 0,042 l/s angegeben und kann abhängig von der Installation und der Einstellung des

Luftverteilers ADC variieren.

Detaillierte Schalldaten erhalten Sie mit Hilfe einer Dimensionierung mit der Software ProSelect Web auf unserer Internetseite www.swegon.com

Tabelle 20. Daten - Heizen/Heizleistung. Dimensionierungshilfe PACIFIC Luftvolumenstromvariante MF mit symmetrischer Luftverteilung (50/50%), Düsendruck 50 Pa

Leistungs- modul Länge	Düsen- einstellung Seite		Luftvolumen- strom		Schallpegel (dB(A)) *			Heizleistung Wasser (W) **							Druckab- fallkon- stante Luft k _{pl}
	50%	50%	(l/s)	(m³/h)	Ø100	Ø125	Ø160	ΔT _{mv}							
(mm)								5	10	15	20	25	30	35	
1100	4L	4L	8,6	31,0	<20	<20	<20	126	254	382	510	639	768	897	1,22
1100	4M	4M	14,5	52,2	<20	<20	<20	144	293	444	596	749	897	1037	2,05
1100	4H	4H	18,5	66,6	22	21	20	154	329	495	656	817	976	1135	2,62
1600	6L	6L	12,9	46,4	<20	<20	<20	189	380	572	765	958	1152	1345	1,82
1600	6M	6M	21,7	78,1	21	<20	<20	216	440	666	894	1123	1346	1555	3,07
1600	6H	6H	27,9	100,4	27	23	22	230	493	743	985	1225	1464	1703	3,94
2200	8L	8L	17,2	61,9	<20	<20	<20	257	517	779	1041	1303	1567	1830	2,43
2200	8M	8M	29	104,4	27	21	<20	294	598	906	1216	1528	1831	2116	4,1
2200	8H	8H	37,1	133,6	33	28	24	313	671	1011	1340	1666	1992	2316	5,25
2700	10L	10L	21,5	77,4	22	<20	<20	320	644	970	1296	1623	1951	2279	3,04
2700	10M	10M	36,2	130,3	32	26	<20	367	745	1128	1514	1903	2280	2635	5,12
2700	10H	10H	46,4	167,0	39	33	25	390	836	1259	1668	2076	2481	2885	6,56

Tabelle 21. Daten - Heizen/Heizleistung. Dimensionierungshilfe PACIFIC Luftvolumenstromvariante MF mit asymmetrischer Luftverteilung (30/70%), Düsendruck 50 Pa

Leistungs- modul Länge	Düsen- einstellung Seite		Luftvolumen- strom		Schallpegel (dB(A)) *			Heizleistung Wasser (W) **							Druckab- fallkon- stante Luft k _{pl}
	30%	70%	(l/s)	(m³/h)	Ø100	Ø125	Ø160	ΔT _{mv}							
(mm)								5	10	15	20	25	30	35	
1100	4L	4H	13,6	49,0	<20	<20	<20	145	305	459	610	760	910	1059	1,92
1600	6L	6H	20,4	73,4	22	20	20	217	458	689	915	1141	1365	1590	2,88
2200	8L	8H	27,2	97,9	27	22	21	295	622	937	1245	1551	1857	2162	3,84
2700	10L	10H	33,9	122,0	31	25	22	368	775	1168	1551	1932	2313	2693	4,8

* Der angegebene Schallpegel gilt für geraden Anschluss ohne Kanalbogen und Revisionstür.

Raumdämpfung = 4dB.

***) = die Wasserkapazität ist für einen Wasservolumenstrom von 0,042 l/s angegeben und kann abhängig von der Installation und der Einstellung des

Luftverteilers ADC variieren.

Detaillierte Schalldaten erhalten Sie mit Hilfe einer Dimensionierung mit der Software ProSelect Web auf unserer Internetseite www.swegon.com

Tabelle 22. Daten - Heizen/Heizleistung. Dimensionierungshilfe PACIFIC Luftvolumenstromvariante MF mit symmetrischer Luftverteilung (50/50%), Düsendruck 100 Pa

Leistungs- modul Länge	Düsen- einstellung Seite		Luftvolumen- strom		Schallpegel (dB(A)) *			Heizleistung Wasser (W) **							Druckab- fallkon- stante Luft k _{pl}	
	(mm)	50%	50%	(l/s)	(m³/h)	Ø100	Ø125	Ø160	ΔT _{mv}							
									5	10	15	20	25	30	35	
1100	4L	4L	12,2	43,9	<20	<20	<20		157	315	473	632	790	948	1107	1,22
1100	4M	4M	20,5	73,8	21	<20	<20		172	347	525	703	882	1057	1222	2,05
1100	4H	4H	26,2	94,3	29	28	27		182	387	585	777	968	1159	1349	2,62
1600	6L	6L	18,2	65,5	<20	<20	<20		236	473	710	947	1185	1422	1660	1,82
1600	6M	6M	30,7	110,5	28	22	<20		258	521	787	1054	1323	1585	1833	3,07
1600	6H	6H	39,4	141,8	35	31	29		273	581	877	1165	1452	1738	2024	3,94
2200	8L	8L	24,3	87,5	24	<20	<20		321	643	966	1289	1612	1935	2259	2,43
2200	8M	8M	41	147,6	35	29	21		351	709	1071	1434	1800	2156	2494	4,1
2200	8H	8H	52,5	189,0	43	37	31		372	791	1193	1585	1975	2365	2753	5,25
2700	10L	10L	30,4	109,4	28	22	<20		400	801	1203	1605	2007	2410	2813	3,04
2700	10M	10M	51,2	184,3	42	35	23		437	883	1333	1786	2242	2686	3106	5,12
2700	10H	10H	65,6	236,2	49	43	33		463	985	1486	1974	2460	2945	3429	6,56

Tabelle 23. Daten - Heizen/Heizleistung. Dimensionierungshilfe PACIFIC Luftvolumenstromvariante MF mit asymmetrischer Luftverteilung (30/70%), Düsendruck 100 Pa

Leistungs- modul Länge	Düsen- einstellung Seite		Luftvolumen- strom		Schallpegel (dB(A)) *			Heizleistung Wasser (W) **							Druckab- fallkon- stante Luft k _{pl}	
	(mm)	30%	70%	(l/s)	(m³/h)	Ø100	Ø125	Ø160	ΔT _{mv}							
									5	10	15	20	25	30	35	
1100	4L	4H	19,2	69,1	25	24	24		174	364	549	730	911	1092	1272	1,92
1600	6L	6H	28,8	103,7	29	27	26		261	547	824	1096	1367	1638	1909	2,88
2200	8L	8H	38,4	138,2	35	30	28		356	744	1121	1491	1860	2228	2596	3,84
2700	10L	10H	48	172,8	40	34	29		443	927	1396	1857	2317	2776	3234	4,8

* Der angegebene Schallpegel gilt für geraden Anschluss ohne Kanalbogen und Revisionstür.

Raumdämpfung = 4dB.

** = die Wasserkapazität ist für einen Wasservolumenstrom von 0,042 l/s angegeben und kann abhängig von der Installation und der Einstellung des

Luftverteilers ADC variieren.

Detaillierte Schalldaten erhalten Sie mit Hilfe einer Dimensionierung mit der Software ProSelect Web auf unserer Internetseite www.swegon.com

Tabelle 24. Daten - Heizen/Heizleistung. Dimensionierungshilfe PACIFIC Luftvolumenstromvariante HF mit symmetrischer Luftverteilung (50/50%), Düsendruck 50 Pa

Leistungs- modul Länge	Düsen- einstellung Seite		Luftvolumen- strom		Schallpegel (dB(A)) *			Heizleistung Wasser (W) **							Druckab- fallkon- stante Luft k _{pl}
	50%	50%	(l/s)	(m³/h)	Ø100	Ø125	Ø160	ΔT _{mv}							
(mm)								5	10	15	20	25	30	35	
1100	4L	4L	8,6	31,0	<20	<20	<20	125	249	373	497	620	743	867	1,22
1100	4M	4M	16,8	60,5	<20	<20	<20	142	290	440	592	745	899	1054	2,37
1100	4H	4H	22,2	79,9	22	<20	<20	158	322	488	656	826	996	1167	3,14
1600	6L	6L	12,9	46,4	<20	<20	<20	188	374	560	745	930	1115	1300	1,82
1600	6M	6M	25,1	90,4	24	<20	<20	213	435	660	888	1118	1348	1580	3,55
1600	6H	6H	33,2	119,5	30	24	<20	237	482	732	984	1238	1494	1750	4,7
2200	8L	8L	17,2	61,9	<20	<20	<20	255	509	761	1014	1266	1517	1769	2,43
2200	8M	8M	33,5	120,6	30	24	<20	290	592	898	1208	1520	1834	2150	4,74
2200	8H	8H	44,3	159,5	38	31	21	322	656	996	1339	1685	2032	2381	6,27
2700	10L	10L	21,5	77,4	22	<20	<20	318	634	948	1262	1576	1890	2203	3,04
2700	10M	10M	41,9	150,8	36	29	<20	361	737	1119	1505	1894	2285	2678	5,92
2700	10H	10H	55,4	199,4	44	38	24	401	817	1240	1668	2098	2531	2966	7,84

Tabelle 25. Daten - Heizen/Heizleistung. Dimensionierungshilfe PACIFIC Luftvolumenstromvariante HF mit asymmetrischer Luftverteilung (30/70%), Düsendruck 50 Pa

Leistungs- modul Länge	Düsen- einstellung Seite		Luftvolumen- strom		Schallpegel (dB(A)) *			Heizleistung Wasser (W) **							Druckab- fallkon- stante Luft k _{pl}
	30%	70%	(l/s)	(m³/h)	Ø100	Ø125	Ø160	ΔT _{mv}							
(mm)								5	10	15	20	25	30	35	
1100	4L	4H	15,4	55,4	<20	<20	<20	149	301	456	612	768	925	1083	2,18
1600	6L	6H	23,1	83,2	23	<20	<20	223	452	684	917	1152	1388	1625	3,26
2200	8L	8H	30,8	110,9	28	22	<20	304	616	932	1251	1571	1892	2215	4,35
2700	10L	10H	38,5	138,6	34	27	<20	378	766	1159	1554	1952	2352	2753	5,44

* Der angegebene Schallpegel gilt für geraden Anschluss ohne Kanalbogen und Revisionstür.

Raumdämpfung = 4dB.

** = die Wasserkapazität ist für einen Wasservolumenstrom von 0,042 l/s angegeben und kann abhängig von der Installation und der Einstellung des

Luftverteilers ADC variieren.

Detaillierte Schalldaten erhalten Sie mit Hilfe einer Dimensionierung mit der Software ProSelect Web auf unserer Internetseite www.swegon.com

Tabelle 26. Daten - Heizen/Heizleistung. Dimensionierungshilfe PACIFIC Luftvolumenstromvariante HF mit symmetrischer Luftverteilung (50/50%), Düsendruck 100 Pa

Leistungs- modul Länge	Düsen- einstellung Seite		Luftvolumen- strom		Schallpegel (dB(A)) * Anschluss			Heizleistung Wasser (W) ** ΔT_{mv}							Druckab- fallkon- stante Luft k_{pl}
	(mm)	50%	50%	(l/s)	(m³/h)	Ø100	Ø125	Ø160	5	10	15	20	25	30	
1100	4L	4L	12,2	43,9	<20	<20	<20	150	301	454	606	760	913	1067	1,22
1100	4M	4M	23,7	85,3	23	<20	<20	162	334	511	690	872	1055	1239	2,37
1100	4H	4H	31,4	113,0	30	26	24	175	364	558	755	956	1158	1363	3,14
1600	6L	6L	18,2	65,5	<20	<20	<20	224	452	680	910	1140	1370	1601	1,82
1600	6M	6M	35,5	127,8	32	25	<20	243	501	766	1035	1307	1582	1859	3,55
1600	6H	6H	47	169,2	39	33	27	263	545	836	1133	1434	1738	2044	4,7
2200	8L	8L	24,3	87,5	24	<20	<20	305	615	926	1238	1550	1864	2177	2,43
2200	8M	8M	47,4	170,6	39	33	21	330	682	1042	1408	1778	2152	2529	4,74
2200	8H	8H	62,7	225,7	48	42	30	357	742	1138	1541	1950	2364	2781	6,27
2700	10L	10L	30,4	109,4	28	22	<20	380	766	1153	1541	1931	2321	2712	3,04
2700	10M	10M	59,2	213,1	46	40	25	411	849	1298	1754	2215	2681	3150	5,92
2700	10H	10H	78,4	282,2	55	49	34	445	924	1417	1920	2429	2944	3464	7,84

Tabelle 27. Daten - Heizen/Heizleistung. Dimensionierungshilfe PACIFIC Luftvolumenstromvariante HF mit asymmetrischer Luftverteilung (30/70%), Düsendruck 100 Pa

Leistungs- modul Länge	Düsen- einstellung Seite		Luftvolumen- strom		Schallpegel (dB(A)) * Anschluss			Heizleistung Wasser (W) ** ΔT_{mv}							Druckab- fallkon- stante Luft k_{pl}
	(mm)	30%	70%	(l/s)	(m³/h)	Ø100	Ø125	Ø160	5	10	15	20	25	30	
1100	4L	4H	21,8	78,5	24	22	22	168	346	529	714	901	1090	1280	2,18
1600	6L	6H	32,6	117,4	30	26	23	252	519	793	1071	1352	1635	1920	3,26
2200	8L	8H	43,5	156,6	37	31	25	343	708	1081	1460	1843	2229	2618	4,35
2700	10L	10H	54,4	195,8	43	37	26	427	880	1343	1814	2290	2770	3254	5,44

* Der angegebene Schallpegel gilt für geraden Anschluss ohne Kanalbogen und Revisionstür.

Raumdämpfung = 4dB.

**) = die Wasserkapazität ist für einen Wasservolumenstrom von 0,042 l/s angegeben und kann abhängig von der Installation und der Einstellung des

Luftverteilers ADC variieren.

Detaillierte Schalldaten erhalten Sie mit Hilfe einer Dimensionierung mit der Software ProSelect Web auf unserer Internetseite www.swegon.com

Schallpegel

Das Diagramm 7-9 zeigt die Gesamtschalleistung (L_{Wtot} dB) als Funktion des Luftvolumenstroms und des Druckabfalls über der Einstückerklappe. Durch Korrektur von L_{Wtot} mit den Korrekturfaktoren aus Tabelle 28 erhält man die Schalleistungspegel für das jeweilige Oktavband ($L_w = L_{Wtot} + K_{ok}$).

Tabelle 28. Schalleistungspegel Einstückerklappe SYST CRPc, Korrekturfaktor, K_{ok}

Größe	Mittelfrequenz (Oktavband) Hz							
	63	125	250	500	1000	2000	4000	8000
CRPc 9	63	125	250	500	1000	2000	4000	8000
100	0	-2	-9	-15	-20	-25	-29	-35
125	0	-2	-11	-17	-22	-25	-29	-34
160	0	-2	-12	-16	-18	-21	-26	-36



Abbildung 59: Druckverhältnisse der Luft

p_i = Düsendruck (Pa), geht aus den Tabellen 3-14 und 16-27 hervor

p_s = Kanaldruck (Pa) vor der Einheit und der Einstückerklappe

Δp_i = Einstückerbereich Klappe, für CRPc 9 siehe Diagramm der jeweiligen Größe.

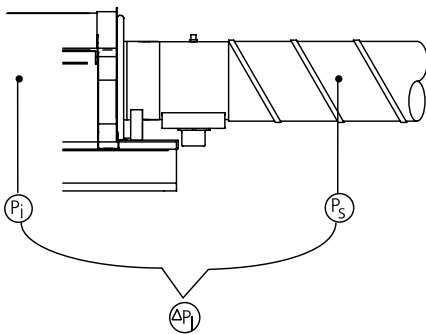
Diagramm 7. Einstückerbereich, Klappe SYST CRPc 9-100



Diagramm 8. Einstückerbereich, Klappe SYST CRPc 9-125



Diagramm 9. Einstückerbereich, Klappe SYST CRPc 9-160

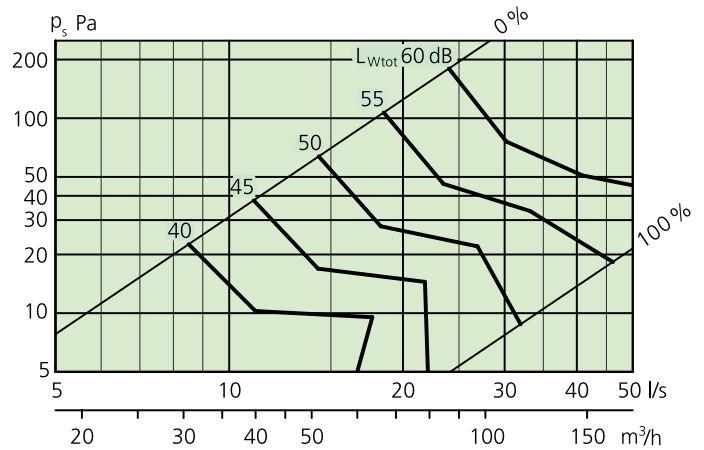

Abmessungen

Klimabalken

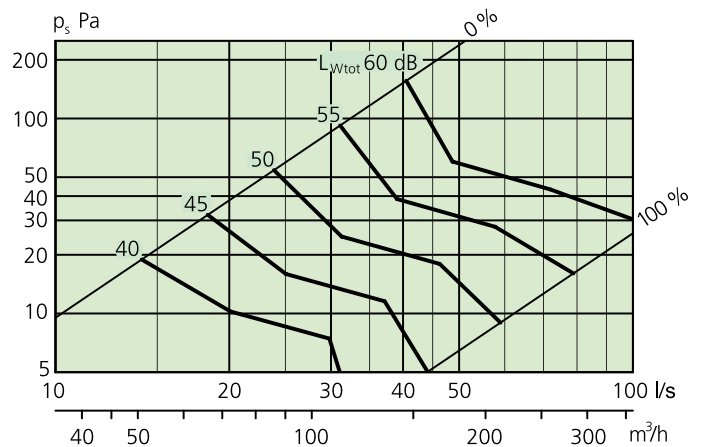
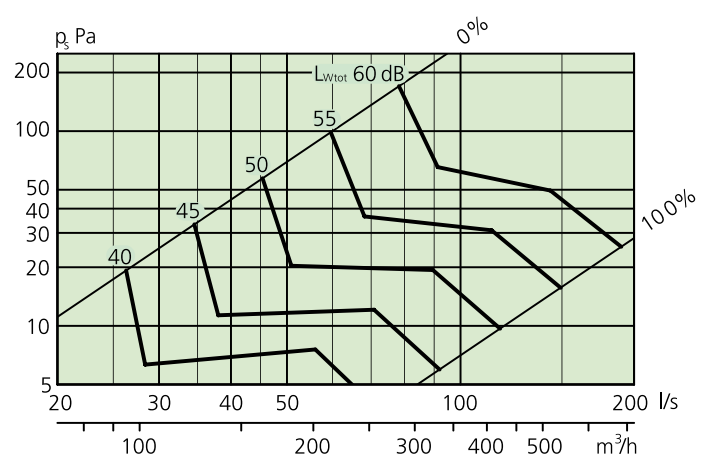

Abbildung 60. Maßskizze für das Designmodul im T-Profil mit c-c 600 mm und Leistungsmodul in Rechtsausführung – Seitenansicht und Draufsicht

Für Designmodul in T-Profil mit c-c 600 mm

A	B	C	D
1194; 1715; 1794	1106	(1194)=68; (1715)=589; (1794)=668	594
1715; 1794; 2394	1635	(1715)=60; (1794)=139; (2394)=739	594
2394; 2994	2212	(2394)=162; (2994)=762	594
2994	2741	(2994)=233	594

Für Designmodul in T-Profil mit c-c 625 mm

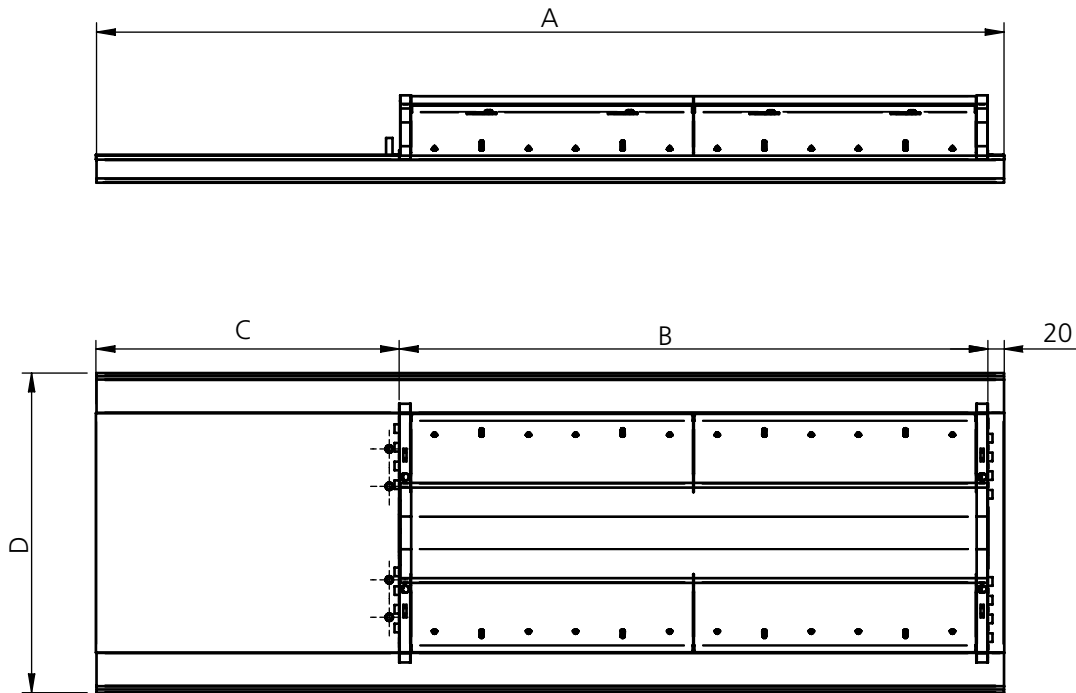
A	B	C	D
1242; 1867	1106	(1242)=116; (1867)=741	617
1867; 2492	1635	(1867)=212; (2492)=837	617
2492	2212	(2492)=260	617

Für Designmodul in T-Profil mit c-c 675 mm

A	B	C	D
1342; 2017	1106	(1342)=216; (2017)=891	667
2017; 2692	1635	(2017)=362; (2692)=1037	667
2692	2212	(2692)=460	667

Für Designmodul in Clip-in-Decke und Blechkassetten

A	B	C	D
1198; 1498; 1698; 1715; 1798	1106	(1198)=72; (1498)=372; (1698)=572; (1715)=589; (1798)=672	598
1715; 1798; 2398	1635	(1715)=80; (1798)=143; (2398)=743	598
2398; 2998	2212	(2398)=166; (2998)=766	598
2998	2741	(2998)=237	598

Klimabalken



Abbildung 61. Maßskizze - Luftanschluss



Abbildung 63. Maßskizze - vertikaler Luftanschluss mit Kanalbogen

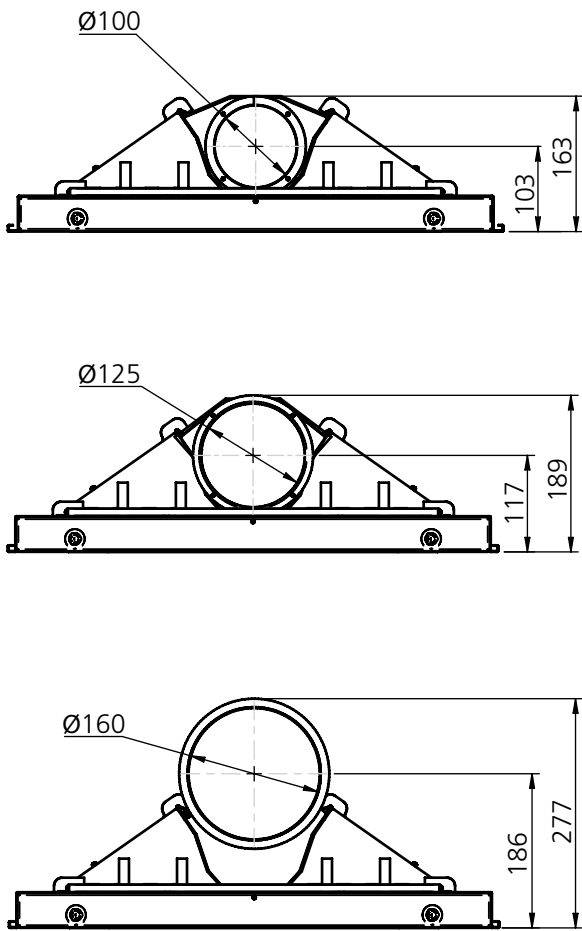

Abbildung 62. Maßskizze - Wasseranschluss

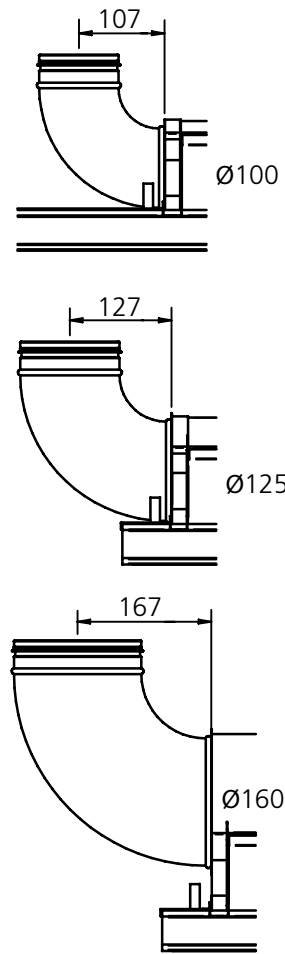

Abbildung 64. Maßskizze klappbares Unterblech

Klimabalken mit Zusatzmodul SA/EA

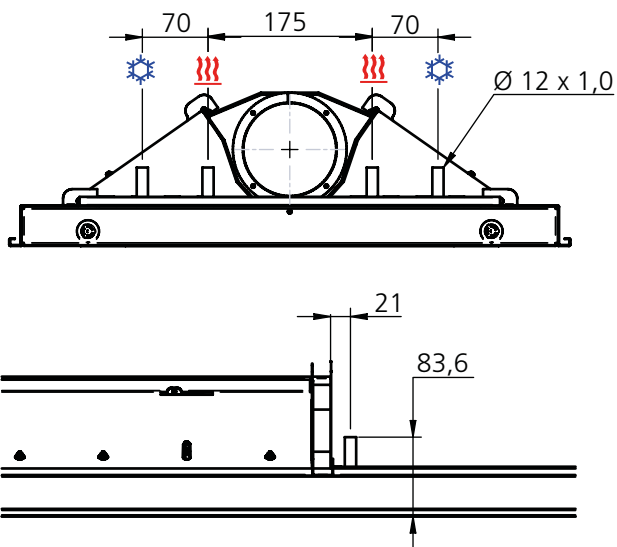

Abbildung 65. PACIFIC SA/EA, Seitenansicht mit Leistungsmodul in Rechtsausführung.

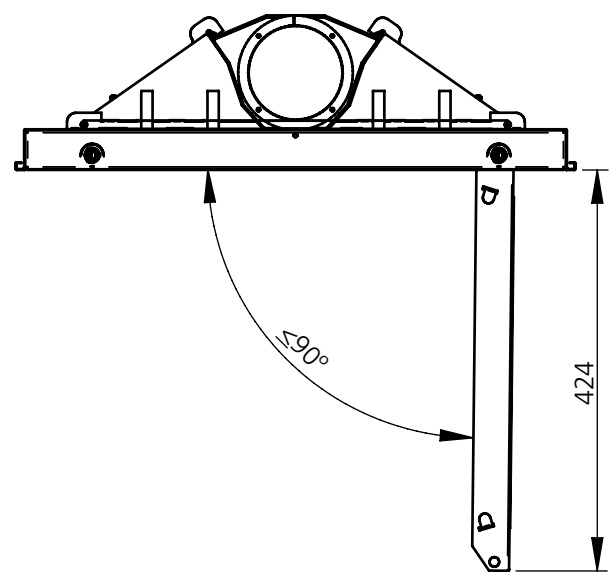

Abbildung 66. PACIFIC SA/EA, Draufsicht mit Leistungsmodul in Rechtsausführung sowie Seitenansicht

Für Designmodul in T-Profil mit c-c 600 mm

A	B	C	D
1794; 2394; 2994	1106	(1794)=91; (2394)=691; (2994)=1291	594
2394; 2994	1635	(2394)=162; (2994)=762	594
2994	2212	(2994)=175	594

Für Designmodul in T-Profil mit c-c 625 mm

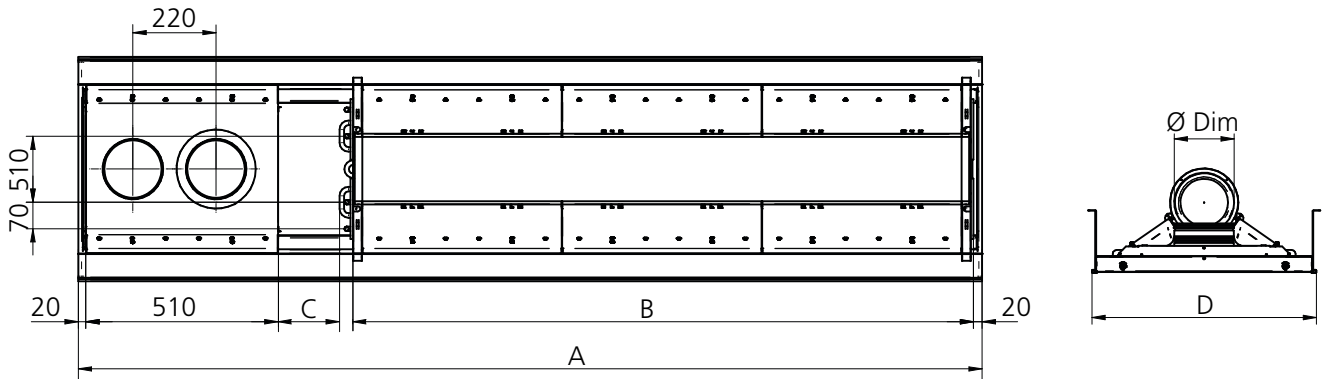
A	B	C	D
1867; 2492;	1106	(1867)=164; (2492)=789	617
2492	1635	(2492)=260	617

Für Designmodul in T-Profil mit c-c 675 mm

A	B	C	D
2017; 2692	1106	(2017)=314; (2692)=989	667
2692	1635	(2692)=460	667

Für Designmodul in Clip-in-Decke und Blechkassetten

A	B	C	D
1798; 2398; 2998	1106	(1798)=95; (2398)=695; (2998)=1295	598
2398; 2998	1635	(2398)=166; (2998)=766	598
2998	2212	(2998)=179	598

Klimabalken mit Zusatzmodul SA/EA mit VAV-Set



Abbildung 67. PACIFIC SA/EA mit VAV-Set, Seitenansicht mit Leistungsmodul in Rechtsausführung.



Abbildung 68. PACIFIC SA/EA mit VAV-Set, Draufsicht mit Leistungsmodul in Rechtsausführung.

Klimabalken mit Zusatzmodul SA/EA mit CAV-Set

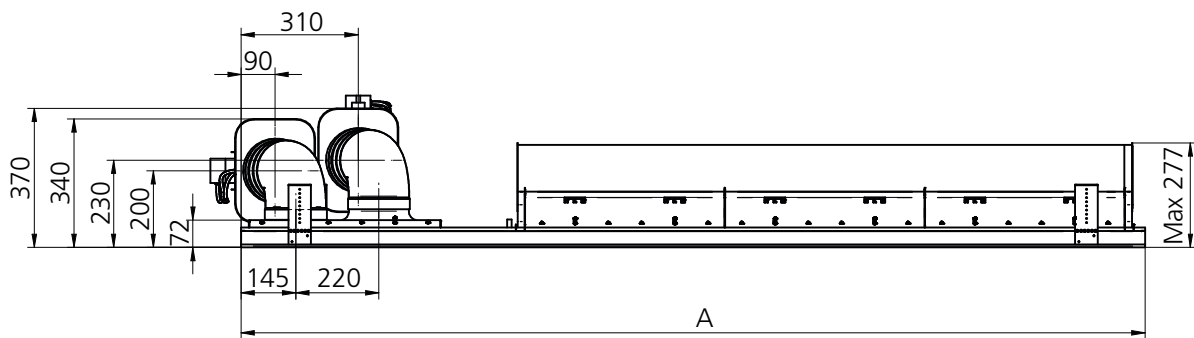

Abbildung 69. PACIFIC SA/EA mit CAV-Set, Seitenansicht mit Leistungsmodul in Rechtsausführung.

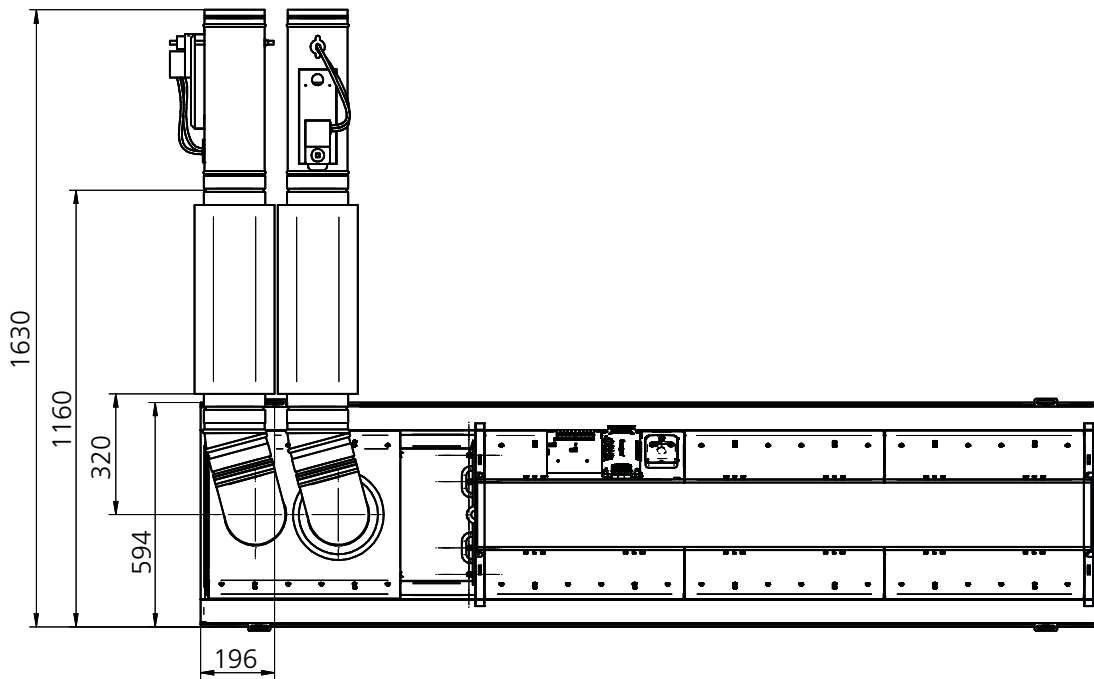

Abbildung 70. PACIFIC SA/EA mit CAV-Set, Draufsicht mit Leistungsmodul in Rechtsausführung.

Spezifikation

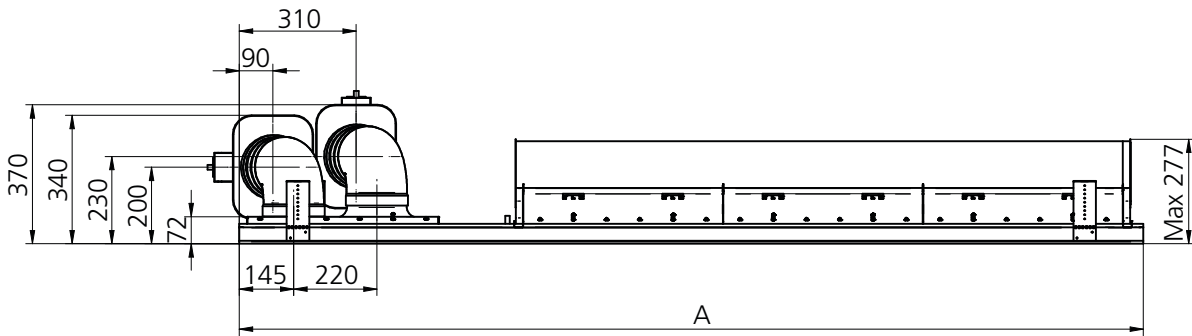
Der Klimabalken PACIFIC von Swegon für die deckenbündige Montage in der Zwischendecke für Kühlung, Heizung und Belüftung

T-Profil mit c-c 600 mm

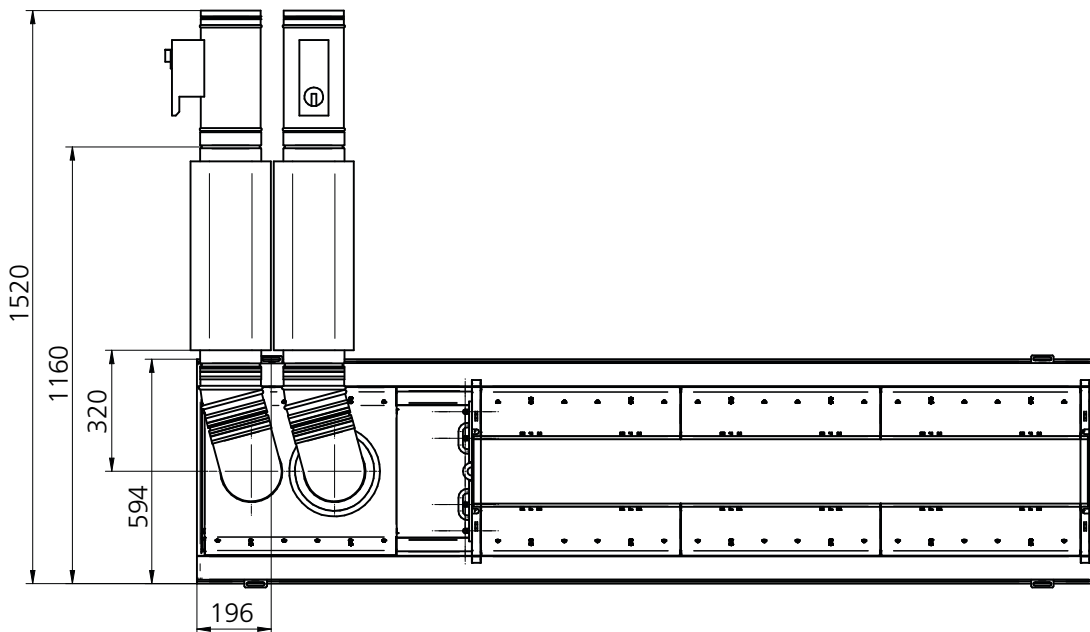
PACIFIC	b	aaaa	bbbb	594	cc	dd	eee
Ausführung							
Designmodul Länge (mm): 1194, 1715, 1794, 2394, 2994							
Leistungsmodul Länge (mm): 1100, 1600, 2200, 2700* <i>*Nicht wählbar für SA/EA</i>							
Breite (mm): 594							
A = Kühlung B = Kühlung und Wasserheizung X1 = Kühlung und Elektroheizung 500 W X2 = Kühlung und Elektroheizung 1000 W							
Luftvolumenstromvariante: LF = niedrig MF = mittel HF = hoch							
Luftanschluss: Ø100, 125 und 160 (mm).							

T-Profil mit c-c 625 mm

PACIFIC	b	aaaa	bbbb	617	cc	dd	eee
Ausführung							
Designmodul Länge (mm): 1242, 1867, 2492							
Leistungsmodul Länge (mm): 1100, 1600, 2200							
Breite (mm): 617							
A = Kühlung B = Kühlung und Wasserheizung X1 = Kühlung und Elektroheizung 500 W X2 = Kühlung und Elektroheizung 1000 W							
Luftvolumenstromvariante: LF = niedrig MF = mittel HF = hoch							
Luftanschluss: Ø100, 125 und 160 (mm).							

T-Profil mit c-c 675 mm

PACIFIC	b	aaaa	bbbb	667	cc	dd	eee
Ausführung							
Designmodul Länge (mm): 1342, 2017, 2692							
Leistungsmodul Länge (mm): 1100, 1600, 2200							
Breite (mm): 667							
A = Kühlung B = Kühlung und Wasserheizung X1 = Kühlung und Elektroheizung 500 W X2 = Kühlung und Elektroheizung 1000 W							
Luftvolumenstromvariante: LF = niedrig MF = mittel HF = hoch							
Luftanschluss: Ø100, 125 und 160 (mm).							

Clip-in-Decke/Blechkassetten

PACIFIC	b	aaaa	bbbb	598	cc	dd	eee
Ausführung							
Designmodul Länge (mm): 1198, 1498, 1698, 1715, 1798, 2398, 2998							
Leistungsmodul Länge (mm): 1100, 1600, 2200, 2700* <i>*Nicht wählbar für SA/EA</i>							
Breite (mm): 598							
A = Kühlung B = Kühlung und Wasserheizung X1 = Kühlung und Elektroheizung 500 W X2 = Kühlung und Elektroheizung 1000 W							
Luftvolumenstromvariante: LF = niedrig MF = mittel HF = hoch							
Luftanschluss: Ø100, 125 und 160 (mm):							

Beispiel mit unterschiedlichen Anschlussarten

Zubehör - Zusätzliche Zuluft oder Abluft

Klimabalken PACIFIC		
Luftanschluss	Leistungsmodul	Skizze, Draufsicht
Ø100-L Ø125-L Ø160-L	1100-L 1600-L 2200-L 2700-L	
Ø100-R Ø125-R Ø160-R	1100-L 1600-L 2200-L 2700-L	
Ø100-R Ø125-R Ø160-R	1100-R 1600-R 2200-R 2700-R	
Ø100-L Ø125-L Ø160-L	1100-R 1600-R 2200-R 2700-R	

Klimabalken PACIFIC SA/EA		
Luftanschluss	Leistungsmodul	Skizze, Draufsicht
Ø100-L Ø125-L Ø160-L	1100-L 1600-L 2200-L	
Ø100-R Ø125-R Ø160-R	1100-L 1600-L 2200-L	
Ø100-R Ø125-R Ø160-R	1100-R 1600-R 2200-R	
Ø100-L Ø125-L Ø160-L	1100-R 1600-R 2200-R	

Zusatzmodul	SA/EA-Modul:
Zusatzmodul SA/EA	

Set - Zusätzliche Zuluft	PACIFIC b T-AIR KIT	aaa
Zuluftset		
Setart		
CAV = Set mit manueller Klappe		
VAV = Set mit motorisierter Klappe		

Set - Abluft	PACIFIC b T-AIR KIT	aaa
Abluftset		
Setart		
CAV = Set mit manueller Klappe		
VAV = Set mit motorisierter Klappe		

Abluftauslass	PACIFIC b T-EA-EXC
Abluftventil EXC	

Bestellbeispiel

Beispiel 1:

PACIFIC für T-Profil mit c-c 625 mm in der Breite 617 mm, Länge des Designmoduls 2.492 mm, Länge des Leistungsmoduls 2200 mm.

Die Luftvolumenstromvariante der Einheit muss mittel sein, der Anschluss 125.

Bezeichnung: PACIFIC b-2492-2200-617-B-MF-125

Beispiel 2:

PACIFIC für T-Profil mit c-c 600 mm in der Breite 594 mm, Länge des Designmoduls 2394 mm, mit inaktivem Teil muss die Länge des Leistungsmoduls 1600 mm betragen.

Die Luftvolumenstromvariante der Einheit muss niedrig sein, der Anschluss Ø100.

Bezeichnung: PACIFIC b-2394-1600-594-B-MF-100

Flexibler Anschlusschlauch (1 St.)	SYST FH F1	aaa-	12
Klemmringkupplung zum Rohr an beiden Enden			
Länge (mm): 300, 500 oder 700			
Abmessung (Ø mm): 12			

Flexibler Anschlusschlauch (1 St.)	SYST FH F20	aaa-	12
Schnellkupplung (Push-on) an beiden Enden			
Länge (mm): 275, 475 oder 675			
Abmessung (Ø mm): 12			

Flexibler Anschlusschlauch (1 St.)	SYST FH F30	aaa-	12
Schnellkupplung (Push-on) zum Rohr an einem Ende, Überwurfmutter G20ID am anderen Ende.			
Länge (mm): 200, 400 oder 600			
Abmessung (Ø mm): 12			

Zubehör

Verbindungsstück Luft - Nippel	SYST AD1	aaa
Durchmesser (mm): 100; 125 oder 160		

Verbindungsstück Luft	SYST CA	aaa	90
Durchmesser (mm): 100; 125 oder 160			
Kanalbogen 90°			

Einjustierungsklappe	SYST CRPc 9	aaa
Durchmesser (mm): 100; 125 oder 160		

Seitenanschlusset, Wasser	SYST CK1	aaa
Luftanschluss: Ø100/125 oder 160		

Horizontales gerades Anschlusset, Wasser	SYST CK2
--	----------

Entlüftungsventil	SYST AR-12
-------------------	------------

Montageteil	SYST MS	aaaa-	b	M8
Länge Gewindestange (mm): 200; 500; 1000				
1 = eine Gewindestange 2 = zwei Gewindestangen sowie ein Gewindeschloss				

Rahmen für Gipskartondecken	PACIFIC T - FPB	aaaa
Länge (mm): 1194, 1794, 2394, 2994		

Beschreibungstext

Beispiel für einen Beschreibungstext gemäß VVS AMA. KB XX

- Swegons Kühlbalken PACIFIC für die deckenbündige Montage in Zwischendecken mit folgenden Funktionen:
- Kühlung
- Heizung, Wasser
- Heizung, elektrisch
- Lüftung
- Zusatzmodul SA, EA oder SA/EA, mit VAV- oder CAV-Funktion.
- Komfortluftverteilung ADC
- VariFlow für die einfache Einstellung des Luftvolumenstroms
- Gekapselte Ausführung für die Zirkulationsluft
- Kann gereinigt werden
- Fester Messanschluss mit Schlauch für Manometer
- Einfach demontierbares Unterblech für Zugang zum Register
- In weißer Basisfarbe RAL 9003, Glanzgrad $30 \pm 6\%$, lackiert
- Passt in Standardtragwerke mit dem Modulmaß 600 mm. T-Profil 24 mm.
- Die Zuständigkeit endet am Anschlusspunkt für Wasser und Luft entsprechend der Maßskizzen.
- An den Anschlusspunkten schließt RE an glatte Rohrenden $\varnothing 12$ mm (Kühlung), alternativ $\varnothing 12$ mm (Heizung), VE an Anschlussmuffe $\varnothing 100$ mm, $\varnothing 125$ mm alternativ $\varnothing 160$ mm.
- RE füllt auf, entlüftet, prüft den Druck und ist dafür verantwortlich, dass der projektierte Wasservolumenstrom jeden Systemzweig und alle Kühlbalken erreicht.
- Der Lüftungshersteller (VE) stellt den projektierten Luftvolumenstrom ein.

Größe:

KB XX-1 PACIFIC b aaaa/bbbb - ccc - dd - ee - ff xx St.

KB XX-2 PACIFIC b aaaa/bbbb - ccc - dd - ee - ff xx St.

usw.

Zubehör:

- Set, Zusätzliche Zuluft, PACIFIC b T-AIR-KIT, xx St.
- Set, Abluft, PACIFIC b T-AIR-KIT, xx St.
- Abluftauslass EXC, PACIFIC b T-EA-EXC, xx St.
- Verbindungsstück Luft (Nippel) SYST AD1-100, xx St.
- Verbindungsstück Luft (Kanalbogen 90°) SYST CA 100-90, xx St.
- Einstellklappe SYST CRPc 9-100, xx St.
- Verbindungsstück Luft (Nippel) SYST AD1-125, xx St.
- Verbindungsstück Luft (Kanalbogen 90°) SYST CA 125-90, xx St.
- Einstellklappe SYST CRPc 9-125, xx St.
- Verbindungsstück Luft (Nippel) SYST AD1-160, xx St.
- Verbindungsstück Luft (Kanalbogen 90°) SYST CA 160-90, xx St.
- Einstellklappe SYST CRPc 9-160, xx St.
- Seitenanschlusset Wasser SYST CK1-160 xx St.
- Horizontales Anschlusset Wasser SYST CK2 xx St.
- Lüftungsnippel SYST AR-12 xx St.
- Flexibler Anschlussschlauch SYST FH F1 aaa- 12 xx St.
- Flexibler Anschlussschlauch SYST FH F20 aaa- 12 xx St.
- Flexibler Anschlussschlauch SYST FH F30 aaa- 12 xx St.
- Montageteil SYST MS- aaaa - b - M8 xx St.
- Rahmen für Gipskartondecken Pacific T-FPB aaaa xx St.
- Steuerausüstung, siehe separate Produktinformation im Katalog für wasserbasierte Klimasysteme oder auf Swegons Homepage unter www.swegon.com